



Istruzioni per l'uso

HT-S3800 5.1-Channel Home Cinema System

HT-R395 Sintoamplificatore AV

HTP-395 Sistema di diffusori

Grazie per aver acquistato questo prodotto Onkyo. Leggere attentamente questo manuale di istruzioni per familiarizzarsi con l'uso dell'apparecchio.

Prima di cominciare	3
Controllo dei contenuti della scatola	3
Installazione del ricevitore	3
Flusso delle impostazioni del ricevitore	3
1 Comandi e display	
Pannello anteriore	4
Display	5
Telecomando	6
Installazione delle pile	7
Intervallo operativo del telecomando	7
2 Collegamento dell'apparecchio	
Posizionamento degli altoparlanti	8
Fissaggio dei feltrini antiscivolo	8
Suggerimenti per l'ubicazione degli altoparlanti	8
Collegamento degli altoparlanti	9
Come collegare i cavi	10
Cavi HDMI	10
Informazioni su HDMI	10
Cavi audio analogici	11
Cavi audio digitali	11
Cavi video RCA standard	11
Informazioni sul collegamento delle uscite video	11
Connettere una TV e componenti playback	12
Collegamento con HDMI	12
Connettere il vostro componente senza un terminale HDMI	13
Collegamento delle antenne	14
Uso delle antenne esterne	14
Collegamento di un dispositivo USB	15
Collegamento del ricevitore	15

3 Riproduzione di base	
Riproduzione di una sorgente	16
Selezionare il segnale di entrata audio	16
Riproduzione con un dispositivo USB	18
Controlli di base per la riproduzione	18
Compatibilità dell'audio compresso	18
BLUETOOTH® Riproduzione con tecnologia wireless	19
Accoppiare all'unità (Registrazione iniziale)	19
Ascoltare la musica sull'unità con l'apparecchio abilitato a tecnologia BLUETOOTH	19
Avvertenza sulle onde radio	19
Ascolto della radio	20
Miglioramento del suono FM	20
Come salvare le stazioni di preselezione	20
Ascolto delle stazioni preselezionate	21
Come denominare le stazioni preselezionate	21
Introduzione a RDS (per Europa)	21
Ricerca dei programmi RDS	21
Visualizzazione delle informazioni RDS	22
4 Ascolto del sistema	
Scegliere la modalità di ascolto	23
Ascolto con il suono surround	23
Riproduzione in modalità STEREO	23
Uso della funzione DSP	23
Uso della funzione Direct	23
Uso della funzione Music Optimizer	24
Impostazione delle opzioni Audio	24
Visualizzazione del menu Impostazioni	
Fixed PCM	26
Modifica dell'impostazione del formato TV dell'interfaccia utente grafica (Esclusi i modelli per U.S.A., Canada ed America Latina)	26
Modifica degli intervalli di frequenza della radio AM (Esclusi i modelli per U.S.A., Canada ed America Latina)	27

5 Setup	
Usare l'Setup	28
Impostazione manuale degli diffusori	28
Impostazione degli diffusori	28
X.Over.	29
Livello del canale	29
Distanza degli diffusori	30
Menù Input Assign	30
Il menù Spegnimento Automatico	31
Il menù di impostazione HDMI	31
6 Informazioni aggiuntive	
Risoluzione dei problemi	33
Generali	33
HDMI	34
Informazioni importanti sui collegamenti HDMI	34
Messaggi USB	34
Informazioni sui diffusori	35
Precauzioni	35
Combinazione efficace di subwoofer e diffusori Anteriori/Centrali/Surround	35
Funzionamento	35
Effettuazione delle impostazioni dell'amplificatore	35
Montaggio a parete del sistema di diffusori Anteriori/Centrale/Surround	36
Ripristino dell'unità principale	36
Pulizia dell'unità	36
Specifiche	37
Avvertenza sulle licenze del software	39

Controllo dei contenuti della scatola

Controllare che siano stati inclusi i seguenti accessori in dotazione:

- Telecomando
- Pile a secco AAA IEC R03 (per verificare il funzionamento del sistema) x 2
- Antenna AM a telaio
- Antenna FM a filo
- Cavi dei diffusori (3 m) x4
- Cavi dei diffusori (8 m) x2
- Feltrini antiscivolo x20
- Guida di avvio rapido
- Istruzioni per la sicurezza

Installazione del ricevitore

- All'installazione di quest'unità, assicurarsi di posizionarla su una superficie piana e stabile.

Evitare di installare l'apparecchio nei seguenti luoghi:

- sopra un televisore (possibile distorsione dello schermo)
- vicino ad una piastra a cassette (o vicino ad un dispositivo che genera campi magnetici). Questo può interferire con il suono.
- alla luce diretta del sole
- in luoghi umidi o bagnati
- in luoghi estremamente caldi o freddi
- in luoghi esposti a vibrazioni o altri movimenti
- in luoghi molto polverosi
- in luoghi esposti a fumi o oli (ad esempio la cucina)

Questa unità è un potente ricevitore AV dotato di molte funzioni e molti terminali. Può venire usato senza difficoltà dopo aver eseguito la procedura seguente per fare i collegamenti e le impostazioni.

I colori di ciascuna delle fasi indicano quanto segue:

Voce che richiede impostazione

Voce da impostare quando necessario

1 Collegamento degli altoparlanti

La collocazione degli altoparlanti influenza notevolmente il suono.

- Posizionamento degli altoparlanti ([pagina 8](#))
- Collegamento degli altoparlanti ([pagina 9](#))



2 Collegamento dei componenti

Per l'effetto surround, dovrete collegarvi tramite una connessione digitale dal lettore Blu-ray Disc/DVD al ricevitore.

- Informazioni sul collegamento delle uscite video ([pagina 11](#))
- Connettere una TV e componenti playback ([pagina 12](#))
- Collegamento delle antenne ([pagina 14](#))
- Collegamento del ricevitore ([pagina 15](#))



3 Accensione

Assicurarsi di aver impostato l'ingresso video su televisore in questo ricevitore. Controllare il manuale in dotazione con il televisore per ulteriori istruzioni su come procedere.



4 Effettuazione delle impostazioni iniziali in base alla regione ed all'ambiente in cui si vive

- Modifica dell'impostazione del formato TV dell'interfaccia utente grafica (Esclusi i modelli per U.S.A., Canada ed America Latina) ([pagina 26](#))
- Modifica degli intervalli di frequenza della radio AM (Esclusi i modelli per U.S.A., Canada ed America Latina) ([pagina 27](#))



5 Specificare le dimensioni ed il numero dei diffusori collegati

- Impostazione degli diffusori ([pagina 28](#))



6 Menù Input Assign ([pagina 30](#))

(Se si usano collegamenti che non sono quelli raccomandati.)

Il menù di impostazione HDMI ([pagina 31](#))
(Quando la TV connessa supporta la funzione HDMI Audio Return Channel.)



7 Riproduzione di base ([pagina 16](#))

- Selezionare il segnale di entrata audio ([pagina 16](#))
- Riproduzione con un dispositivo USB ([pagina 18](#))
- Scegliere la modalità di ascolto ([pagina 23](#))



8 Regolare il suono come si preferisce

- Uso della funzione Music Optimizer ([pagina 24](#))
- Impostazione delle opzioni Audio ([pagina 24](#))
- Impostazione manuale degli diffusori ([pagina 28](#))

1: Comandi e display

Pannello anteriore

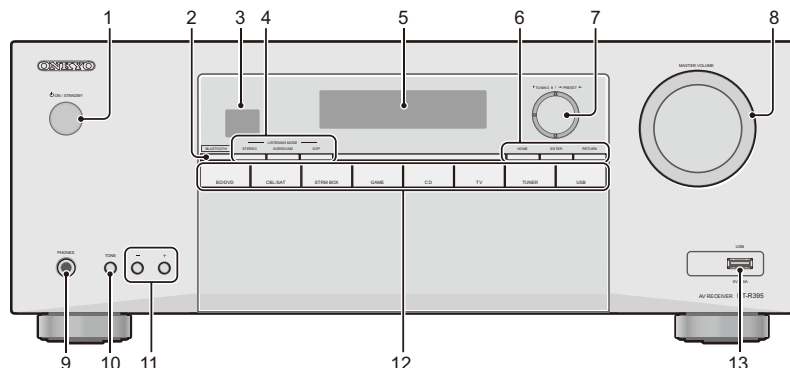

1 ON/STANDBY

2 BLUETOOTH

Passa all'ingresso audio BT

3 Sensore remoto

Riceve i segnali dal telecomando (vedi [Intervallo operativo del telecomando a pagina 7](#)).

4 Tasti Modalità di ascolto

STEREO – Passa alla modalità STEREO ([pagina 23](#)).

SURROUND – Premere per la decodifica standard e per commutare tra le modalità **Pro Logic II** e **NEO:6**, e la modalità controllo livello stereo Automatica. ([pagina 23](#)).

DSP – Consente di alternare le varie modalità surround ([pagina 23](#)).

5 Display dei caratteri

Vedi [Display a pagina 5](#).

6 Tasti HOME/ENTER/RETURN

HOME – Usare per accedere a Setup.

ENTER – Premere per confermare le impostazioni specificate.

RETURN – Ritorna alla schermata immediatamente precedente quando si effettuano le impostazioni

7 Controllo sintonizzatore/Pulsanti cursore

▼ **TUNING ▲** – Serve a localizzare le frequenze radio ([pagina 20](#)).

◀ **PRESET** ▶ – Utilizzare per scegliere le stazioni radio preselezionate ([pagina 21](#)).

Questi sono usati anche per spostare i cursori, ad esempio quando viene visualizzato Setup.

8 Controllo MASTER VOLUME

9 Presa PHONES

Utilizzare per collegare le cuffie. Se le cuffie sono collegate, non viene emesso alcun suono dagli altoparlanti.

10 TONE

Alterna la visualizzazione delle impostazioni **Bass** e **Treble**.

11 TONE +/-

Premere per modificare le impostazioni durante la visualizzazione delle impostazioni **Bass** e **Treble**.

12 Tasti INPUT SELECTOR

Consente di selezionare una sorgente di ingresso ([pagina 16](#)).

13 Terminale USB

Usare per connettere la memoria di massa di un dispositivo USB come sorgente audio ([pagina 15](#)).

Display

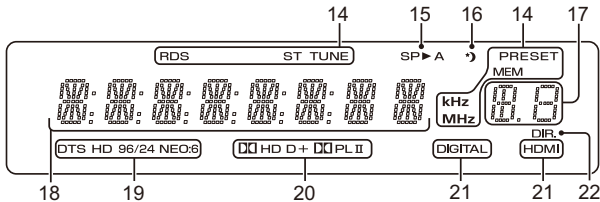
**14 Indicatori turner**

RDS – Si illumina durante la ricezione di una trasmissione RDS ([pagina 21](#)). (Per Europa)

ST – Si illumina quando una trasmissione stereo FM viene ricevuta in modalità stereo automatica ([pagina 20](#)).

TUNE – Si illumina se impostato su un normale canale di trasmissione.

PRESET – Indica la registrazione o il richiamo di una stazione radio preselezionata.

MEM – Lampeggia quando viene registrata una stazione radio.

kHz/MHz – Si illumina quando la schermata dei caratteri visualizza la frequenza di trasmissione AM/FM ricevuta in quel momento.

15 Indicatori diffusori

Indica se i diffusori sono attivi o no.

SP▶A significa che i diffusori sono attivi.

SP▶ significa che i diffusori non sono attivi.

16 Indicatore Sleep timer

Si illumina quando il ricevitore si trova nella modalità di riposo ([pagina 6](#)).

17 Informazioni di programmazione o indicatore del segnale di ingresso

Indica il numero preimpostato del sintonizzatore o il tipo di segnale di ingresso, ecc.

18 Display dei caratteri

Visualizza varie informazioni sul sistema.

19 Indicatori del DTS

DTS – Si illumina quando viene rilevata una sorgente con segnali audio con codifica DTS.

HD – Si illumina quando viene rilevata una sorgente con segnali audio codificati DTS-EXPRESS o DTS-HD.

96/24 – Si illumina quando viene rilevata una sorgente con segnali audio con codifica DTS 96/24.

NEO:6 – Quando una delle modalità NEO:6 del ricevitore è attivata, questo indicatore si illumina per indicare l'elaborazione NEO:6 ([pagina 23](#)).

20 Indicatori Dolby Digital

D – Si illumina quando viene rilevato un segnale di codifica Dolby Digital.

D+ – Si illumina quando viene rilevata una sorgente con segnali audio codificati Dolby Digital Plus.

HD – Si illumina quando viene rilevata una sorgente con segnali audio codificati Dolby TrueHD.

DPLII – Si illumina per indicare che è in corso la decodificazione **D** Pro Logic II (per maggiori dettagli, consultare [Ascolto con il suono surround a pagina 23](#)).

21 Indicatori SIGNAL SELECT

DIGITAL – Si illumina quando viene selezionato un segnale audio digitale. Lampeggia quando si seleziona un segnale audio digitale e la sorgente di entrata audio selezionata non è disponibile.

HDMI – Si illumina quando viene selezionato un segnale HDMI. Lampeggia quando si seleziona un segnale HDMI e la sorgente del segnale HDMI non è disponibile.

22 DIR.

Si illumina quando è attiva la modalità **DIRECT** ([pagina 23](#)).

Telecomando

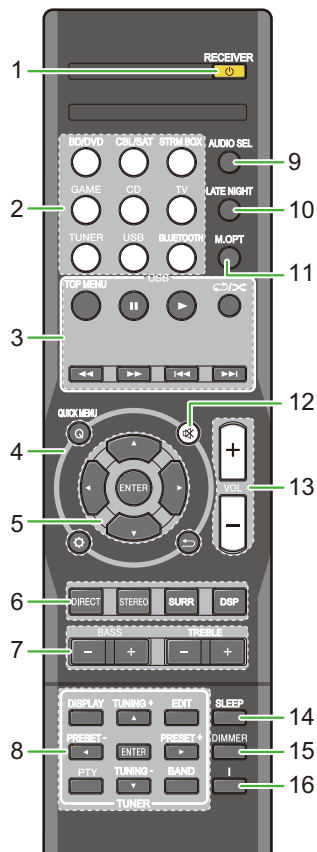

Come in altri apparecchi, i codici del telecomando dei prodotti Onkyo sono preimpostati. Non è possibile modificare le impostazioni.

1 **RECEIVER**

Commuta il ricevitore tra standby e on.

2 **Selettori di entrata**

Usarlo per selezionare la sorgente di entrata a questo ricevitore ([pagina 16](#)). Questo vi permetterà di controllare le altre Onkyo componenti con il telecomando.

3 **Pulsanti controllo USB**

Controllano la sorgente **USB**. Non sono possibili operazioni diverse da USB.

4 **Tasti di controllo del ricevitore**

Q (QUICK MENU) – Da utilizzare per accedere alle opzioni Audio ([pagina 24](#)).

– Premere per accedere a Setup ([pagina 28](#)).

– Ritorna alla schermata immediatamente precedente quando si effettuano le impostazioni

5 **↑/↓/←/→, ENTER**

Usare i tasti freccia con la configurazione del sistema di suono surround ([pagina 28](#)).

6 **Tasti per la modalità di ascolto e per i comandi del componente**

DIRECT – Premere per selezionare la riproduzione Direct ([pagina 23](#)).

STEREO – Premete per selezionare la riproduzione stereo ([pagina 23](#)).

SURR – Premere per la decodifica standard e per commutare tra le modalità Pro Logic II e NEO:6 ([pagina 23](#)).

DSP – Consente di alternare le varie modalità surround ([pagina 23](#)).

7 **BASS +/-, TREBLE +/-**

Usateli per regolare Bassi o Alti.

- Questi controlli sono disabilitati quando la modalità di ascolto è impostata su **DIRECT**.
- Se l'altoparlante anteriore è impostato su **SMALL** nelle Impostazioni Altoparlanti e l'X.Over è impostato su più di 150 Hz, il livello del canale subwoofer deve essere regolato premendo **BASS +/-** ([pagina 29](#)).

8 **Tasti di controllo TUNER**

Vedere [Ascolto della radio a pagina 20](#).

9 **AUDIO SEL**

Premete per selezionare l'entrata audio dal componente per riprodurre ([pagina 16](#)).

10 **LATE NIGHT**

Abilita o disabilita la funzione **LATE NIGHT** ([pagina 24](#)).

11 **M.OPT**

Premere questo tasto per ripristinare un suono di qualità CD per le sorgenti audio compresse ([pagina 24](#)).

12

Silenza/ripristina l'audio.

13 **VOL +/-**

Usato per impostare il volume d'ascolto.

14 **SLEEP**

Consente di modificare l'intervallo di tempo precedente all'attivazione della modalità di riposo sul ricevitore (**30 min – 60 min – 90 min – Off**). E' possibile controllare il tempo rimanente dello sleep timer in qualsiasi momento premendo **SLEEP** una volta.

15 **DIMMER**

Consente di attenuare o aumentare la luminosità del display. Esistono quattro livelli di luminosità.

16 **i**

Commuta il display di questa unità. La modalità di ascolto, il suono del volume o il nome immesso può essere controllati selezionando una sorgente d'entrata.

Installazione delle pile

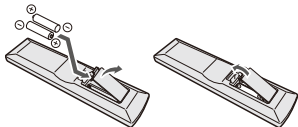

Le pile sono comprese nell'unità per controllare le operazioni iniziali; non durano a lungo. Raccomandiamo di usare batterie alcaline, che durano di più.

ATTENZIONE

- Non usare né conservare le batterie alla luce diretta del sole o in luoghi eccessivamente caldi, ad esempio all'interno di un'automobile o in prossimità di un calorifero. Le batterie potrebbero perdere liquido, surriscaldarsi, esplodere o prendere fuoco. Anche la durata e le prestazioni delle batterie potrebbero risultare ridotte.

ATTENZIONE

- L'utilizzo errato delle pile può causare rischi quali perdite o scoppi. Osservare sempre le seguenti precauzioni:
 - Non usare mai pile nuove e vecchie allo stesso tempo.
 - Inserire le polarità positiva e negativa delle pile in conformità con le marcature nel vano pile.
 - Pile con la stessa forma possono avere un voltaggio diverso. Non usare diversi tipi di pile contemporaneamente.
 - Quando si smaltiscono le batterie esauste, si raccomanda di rispettare la normativa vigente o le regole degli enti pubblici in materia di ambiente applicabili alla propria nazione/regione.
 - Caricare le batteria facendo attenzione a non danneggiare le molle dei terminali (–) della batteria. Questo potrebbe causare una perdita delle pile o surriscaldamento.

Intervallo operativo del telecomando

Il telecomando può non funzionare correttamente se:

- Ci sono degli ostacoli tra il telecomando e il sensore remoto del ricevitore.
- La luce diretta del sole o una luce fluorescente arriva direttamente sul sensore remoto.
- Il ricevitore si trova vicino ad un dispositivo che emette raggi infrarossi.
- Il ricevitore è usato contemporaneamente con un altro telecomando a raggi infrarossi.

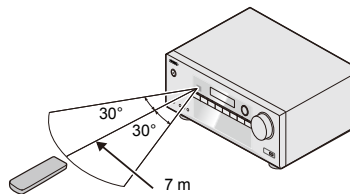

2: Collegamento dell'apparecchio

Posizionamento degli altoparlanti

Connettendo gli altoparlanti anteriori, sinistro e destro (L/R), l'altoparlante centrale (C), gli altoparlanti surround, destro e sinistro (SL/SR), e il subwoofer (SW), si può avere il piacere di ascoltare suono surround a 5.1 canali.

Per ottenere il miglior suono surround possibile, installare gli altoparlanti come segue.

Sistema surround a 5.1 canali:

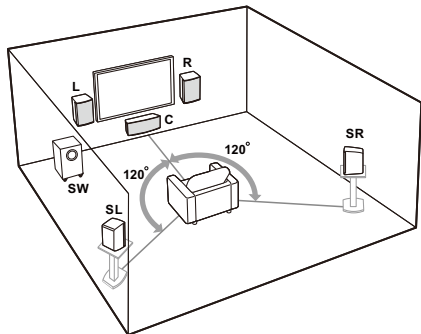

Subwoofer

- Orientare il lato anteriore del subwoofer verso la posizione di ascolto.
- Quando si sposta il subwoofer, evitare di toccare la superficie inferiore, poiché l'altoparlante è posizionato in tale posizione.
- Il subwoofer riproduce i bassi in mono, sfruttando il fatto che l'orecchio umano non è molto sensibile alla direzione dei suoni con frequenze basse. Grazie a questo, il subwoofer può essere installato quasi ovunque. Se è installato troppo lontano, tuttavia, il suono proveniente da altri diffusori può diventare innaturale. Il grado dell'effetto dei bassi può essere regolato allontanando o avvicinando l'unità al muro.

Diffusori anteriori/centrali/surround

- Le etichette posizionate sul retro di ciascun diffusore indicano se sono progettati per uso anteriore o surround.
- È possibile acquistare supporti per diffusori opzionali per facilitare l'installazione ottimale dei diffusori surround all'altezza delle orecchie dell'ascoltatore o leggermente più in alto.
- L'effetto surround si ridurrà se i diffusori surround sono posizionati a distanza eccessiva dalla posizione dell'ascoltatore.

Fissaggio dei feltrini antiscivolo

Applicare i feltrini antiscivolo accessori alle superfici inferiori dei diffusori anteriori/centrali/surround

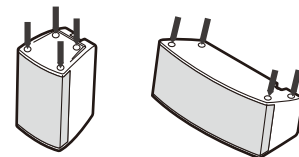

Suggerimenti per l'ubicazione degli altoparlanti

La posizione in cui si dispongono gli altoparlanti nella stanza influenza notevolmente la qualità del suono. Le seguenti indicazioni dovrebbero consentire di ottenere un effetto sonoro ottimale dal sistema.

- Il subwoofer può essere collocato sul pavimento. Idealmente, gli altri altoparlanti devono trovarsi più o meno al livello delle orecchie quando si è nella posizione di ascolto. Si sconsiglia di porre gli altoparlanti direttamente sul pavimento (eccetto il subwoofer) o di montarli molto in alto su una parete.
- Per un effetto stereo ottimale, porre gli altoparlanti anteriori ad una distanza di circa 2 m a 3 m l'uno dall'altro, ad uguale distanza dal televisore.
- Se si posizionano i diffusori attorno ad un televisore a tubo catodico, posizionarli ad una certa distanza. Anche qualsiasi altro dispositivo soggetto all'influenza del magnetismo (lettore di floppy disk, registratore a cassette, videoregistratore, ecc.) deve essere tenuto a distanza dal subwoofer e dagli altri diffusori.
- Se usate un altoparlante centrale, posizionare gli altoparlanti anteriori ad un angolo più ampio. Altrimenti, posizionare gli stessi ad un angolo più stretto.
- E' bene indirizzare gli altoparlanti verso la posizione d'ascolto. L'angolo dipende dalle dimensioni della stanza. Usare un angolo inferiore per le stanze più grandi.
- Il posizionamento ottimale per i diffusori surround è appena sopra l'altezza dell'orecchio. Assicurarsi che gli altoparlanti non siano rivolti l'uno verso l'altro. Per i DVD-Audio, gli altoparlanti devono trovarsi più direttamente dietro la persona che ascolta, rispetto a quanto indicato per la riproduzione home theater.
- Cercare di collocare gli altoparlanti surround non più lontano dalla posizione di ascolto di quanto lo siano gli altoparlanti anteriore e centrale. In caso contrario, l'effetto del suono surround potrebbe risultare meno efficace.

ATTENZIONE

- Assicurarsi che tutti gli altoparlanti siano installati saldamente. Non solo ciò migliora la qualità sonora, ma riduce anche il rischio di danni o lesioni a persone in caso di ribaltamento o caduta degli altoparlanti in seguito ad urti o terremoti.
- Installare il diffusore centrale sotto al televisore in modo che l'audio del canale centrale sia localizzato presso lo schermo del televisore.
- Non posizionare il diffusore centrale sopra al televisore, in quanto potrebbe cadere dal televisore a seguito ad esempio di terremoti, mettendo in pericolo le persone vicine o danneggiando il diffusore.

Collegamento degli altoparlanti

Il ricevitore funziona anche con due soli altoparlanti stereo (gli altoparlanti anteriori dello schema); si consiglia tuttavia di utilizzare almeno tre altoparlanti. Una configurazione completa risulta ottimale per il suono surround.

Assicuratevi di connettere l'altoparlante a destra al terminale destro (R) e quello a sinistra al terminale sinistro (L). Inoltre, assicuratevi che i terminali positivo e negativo (+/-) del ricevitore corrispondano a quelli degli altoparlanti.

Si possono usare gli altoparlanti con una normale impedenza di 6 Ω e 16 Ω .

Completate tutti i collegamenti prima di collegare quest'unità alla presa d'alimentazione CA.

Collegamenti a fili nudi

- 1 Attorcigliare i trefoli esposti.
- 2 Premere le linguette per aprirle e inserire la parte scoperta del cavo.
- 3 Rilasciare le linguette.

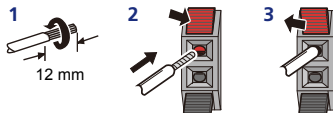

Nota

- Collegare il filo con l'indicatore colorato al terminale rosso (+); il filo senza indicatore al terminale nero (-).



ATTENZIONE

- I terminali degli altoparlanti sono sotto tensione, alla stessa **PERICOLOSA** tensione della corrente di rete. Per prevenire rischi di folgorazioni nel corso delle operazioni di collegamento o di distacco dei cavi degli altoparlanti, staccare il cavo di alimentazione principale prima di toccare qualsiasi parte non isolata.
- Assicuratevi che il filo nudo dell'altoparlante sia attorcigliato e inserito completamente nel terminale dell'altoparlante. Se la parte scoperta di un cavo dovesse entrare in contatto con il pannello posteriore, può prodursi un'interruzione di corrente per l'attivazione dell'interruttore differenziale.
- Dopo aver collegato gli spinotti, tirare leggermente i cavi per accertarsi che le estremità dei cavi siano fissate strettamente ai terminali. Connessioni non corrette possono creare disturbi e interruzioni dell'audio.
- Se i fili dei cavi fuoriescono dai terminali e vengono a contatto tra loro, questo impone un carico aggiuntivo eccessivo sul ricevitore. Questo può causare l'arresto del funzionamento dell'amplificatore, e può persino danneggiare il ricevitore.
- Quando si usa un set di diffusori collegati ad un ricevitore, non sarà possibile ottenere il normale effetto stereo se la polarità (+, -) di uno dei diffusori (sinistro o destro) viene invertita.

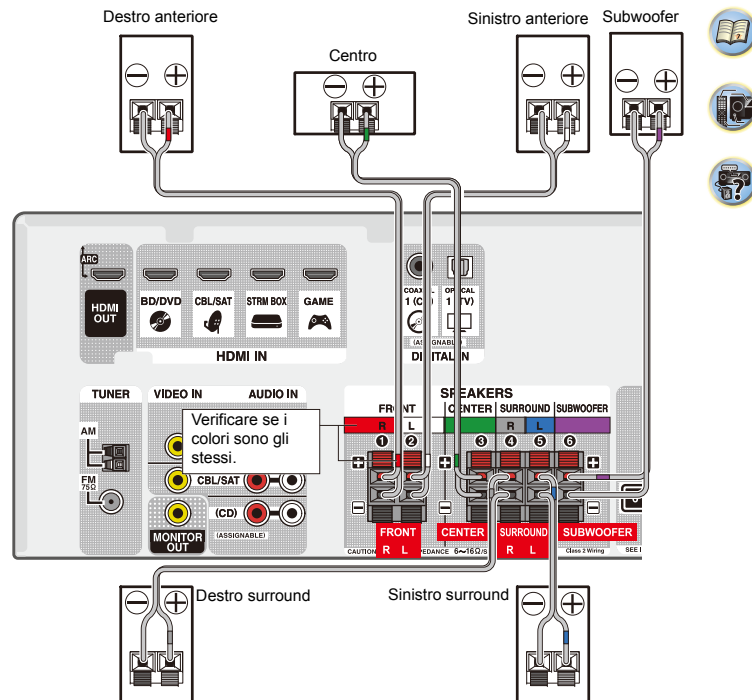

Come collegare i cavi

Assicurarsi di non piegare i cavi sulla parte superiore di questa unità (come mostrato nell'illustrazione). Se ciò accade, il campo magnetico prodotto dai trasformatori in questa unità può provocare un ronzio dagli altoparlanti.

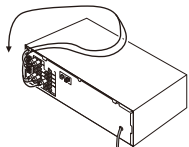

Importante

- Prima di effettuare o modificare i collegamenti, spegnere l'alimentazione e scollegare il cavo di alimentazione dalla presa CA.
- Prima di estrarre il cavo di corrente, commutare la corrente in stand-by.

Cavi HDMI

Entrambi i segnali video e audio possono essere trasmessi simultaneamente tramite un unico cavo. Se si connettono il lettore e la TV tramite questo ricevitore, per entrambe le connessioni, usate cavi HDMI.

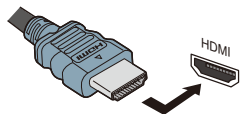

Si raccomanda di collegare il terminale nella giusta direzione.

Nota

- Nell'[impostazione delle opzioni Audio a pagina 24](#), impostare il parametro HDMI su **THRU** (ATTRAVERSO) ed il segnale di ingresso nella [Selezione il segnale di entrata audio a pagina 16](#) su **HDMI** se si desidera udire l'uscita audio HDMI dal televisore (non si udirà alcun suono dal ricevitore).

- Se il segnale video non compare sulla vostra TV, cercate di regolare le impostazioni di risoluzione sulla vostra componente o sul display. Si fa rilevare che la risoluzione di alcuni componenti (videogiochi) non può essere visualizzata. In questo caso, utilizzare un collegamento composito (analogico).
- Quando il segnale video proveniente dall'HDMI è 480i, 480p, 576i o 576p, non è possibile ricevere il suono proveniente dalle sorgenti PCM multicanale e HD.

Informazioni su HDMI

Il collegamento HDMI consente il trasferimento di video digitali non compressi e di praticamente qualsiasi tipo di audio digitale supportato dal componente collegato, inclusi i formati DVD-Video, DVD-Audio, SACD, Dolby Digital Plus, Dolby TrueHD, DTS-HD Master Audio (vedere le limitazioni indicate di seguito), Video CD/Super VCD e CD.

Questo ricevitore possiede la tecnologia High-Definition Multimedia Interface (HDMI®).

Questo ricevitore supporta le funzioni descritte di seguito attraverso i collegamenti HDMI.

- Trasferimento digitale di video non compresso (contenuti protetti via HDCP (1080p/24, 1080p/60, ecc.))
- Trasferimento segnale 3D
- Trasferimento di segnale Deep Color
- Trasferimento di segnale x.v.Color
- Audio Return Channel (vedi [il menù di impostazione HDMI a pagina 31](#))
- Ricezione di segnale audio digitale Linear PCM multicanale (192 kHz o meno) fino a 8 canali
- Segnale in ingresso dei seguenti formati digitali audio:
 - Dolby Digital, Dolby Digital Plus, DTS, audio ad alto bitrate (Dolby TrueHD, DTS-HD Master Audio), DVD-Audio, CD, SACD (solo DSD a 2 canali), Video CD, Super VCD
- Trasferimento segnale 4K
 - Potrebbe non funzionare correttamente, secondo gli apparecchi connessi.
 - I segnali 4K 24p, 4K 25p, 4K 30p, 4K 50p e 4K 60p sono supportati.
- Terminale compatibile HDCP 2.2

Nota

- Usate il Cavo HDMI®™ ad alta velocità. Se si usa il Cavo HDMI®™ ad alta velocità, potrebbe non funzionare adeguatamente.
- Se viene connesso un cavo HDMI con un equalizzatore incorporato, potrebbe non funzionare adeguatamente.
- Il trasferimento dei segnali 3D, Deep Color, x.v.Color, 4K e Audio Return Channel sono possibili solo se connessi a una componente compatibile.
- Le trasmissioni in formato HDMI audio digitale richiedono più tempo per essere riconosciute. Per questo, un'interruzione dell'audio potrebbe accadere quando si cambia formato audio o si inizia la riproduzione.
- Accendere/spegnere l'apparecchio connesso alle unità del terminale HDMI OUT durante il playback o disconnettere/connettere il cavo HDMI durante il playback potrebbe causare disturbi o interruzioni audio.

HDMI®
HIGH-DEFINITION MULTIMEDIA INTERFACE

I termini HDMI e HDMI High-Definition Multimedia Interface e il logo HDMI sono marchi commerciali o marchi commerciali registrati negli Stati Uniti e in altri paesi di HDMI Licensing, LLC.

"x.v.Color" e x.v.Color sono marchi di fabbrica della Sony Corporation.

Cavi audio analogici

Usare dei cavi fono RCA stereo per effettuare il collegamento dei componenti audio analogici. Questi cavi sono rossi e bianchi e bisogna collegare gli spinotti rossi ai terminali di destra (R) e gli spinotti bianchi ai terminali di sinistra (L).

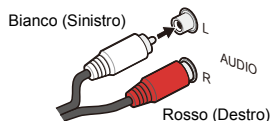

Cavi audio digitali

Usare un cavo audio digitale coassiale venduto separatamente oppure cavi ottici per collegare i componenti digitali a questo ricevitore.

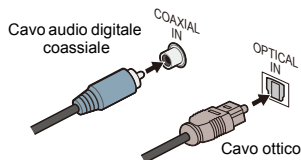

Nota

- Quando si collegano i cavi ottici, prestare attenzione durante l'inserimento della spina per non danneggiare la protezione della presa ottica.
- Per riporre il cavo ottico, avvolgerlo in modo lasco. Il cavo si può danneggiare se piegato con forza.
- È anche possibile usare un cavo video RCA standard per effettuare i collegamenti digitali coassiali.

Cavi video RCA standard

Si tratta di cavi per la connessione video del tipo più comune, che si utilizzano per collegare i terminali video compositi. Gli spinotti gialli consentono di distinguerli dai cavi audio.



Informazioni sul collegamento delle uscite video

Questo ricevitore non dispone di convertitore video. Se si usano cavi HDMI per connettersi all'apparecchio di entrata, gli stessi cavi dovrebbero essere usati per connettersi alla TV.

I segnali immessi dalle uscite video analogiche (composite) di questo apparecchio non saranno emessi dall'uscita **HDMI OUT**.

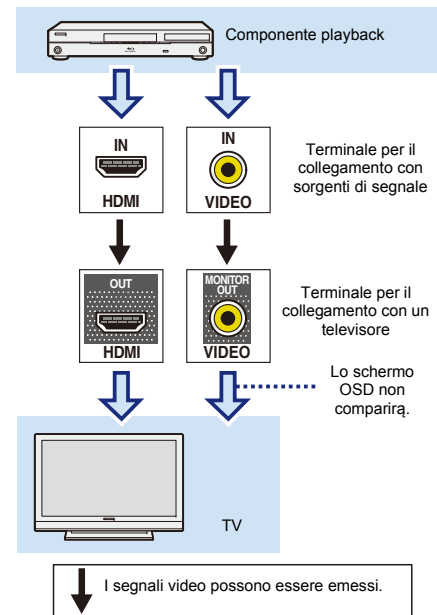

Connettere una TV e componenti playback

Collegamento con HDMI

Se si dispone di un componente dotato di funzionalità HDMI o DVI (con HDCP) (lettore di Blu-ray Disc o altro), sarà possibile collegarlo a questo ricevitore utilizzando un cavo HDMI reperibile in commercio.

- La seguente connessione/impostazione è richiesta per ascoltare il suono della TV da questo ricevitore.
 - Se la TV non supporta la funzione HDMI Audio Return Channel, connettete il ricevitore e la TV ai cavi audio (come mostrato).
 - Se la TV supporta la funzione HDMI Audio Return Channel, il suono della TV viene immesso al ricevitore attraverso il terminale HDMI, in modo che non sia necessario connettersi a un cavo audio. In questo caso, impostate **ARC** nel **HDMI Setup** su **ON** (vedi [il menù di impostazione HDMI a pagina 31](#)).
 - Vedi il manuale d'istruzione della TV per le direzioni sulle connessioni e le impostazioni della TV.

Importante

- Se il ARC è impostato su **ON** e il ricevitore è connesso a una TV compatibile tramite un cavo HDMI, e si commuta l'entrata della TV su composito, l'entrata del ricevitore potrebbe commutare automaticamente su **TV**. In tal caso, commutare l'entrata del ricevitore di nuovo su quella originale o impostare su **OFF** la funzione ARC (vedi [il menù di impostazione HDMI a pagina 31](#)).

Nota

- Per ascoltare l'audio dalla TV connessa a questo ricevitore usare cavi audio analogici, ed è indispensabile impostare l'entrata analogica (vedi [Menù input Assign a pagina 30](#)).

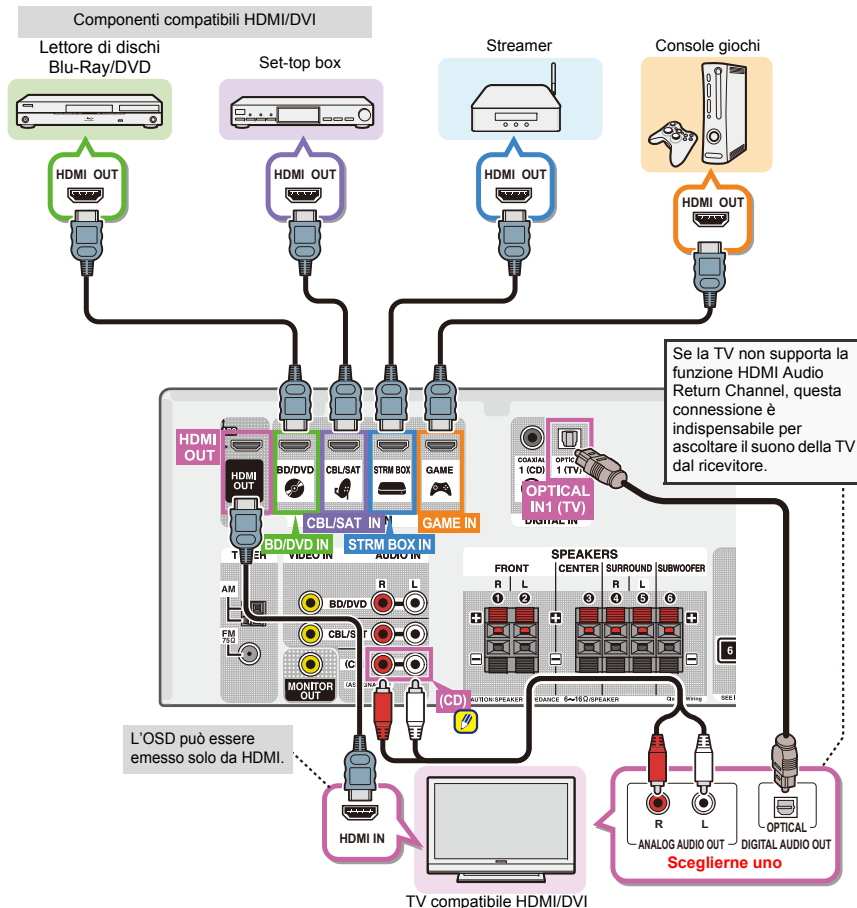

Connettere il vostro componente senza un terminale HDMI

Questo schema mostra come collegare un televisore e un lettore di dischi Blu-ray/DVD (o un altro componente utilizzato per la riproduzione) privi di terminale HDMI al ricevitore.

Importante

- Se il ricevitore e la TV sono connessi tramite un cavo composito, la funzione OSD che permette di visualizzare le impostazioni, operazioni ecc. del ricevitore sullo schermo della TV non può essere usata. In tal caso guardare lo schermo sul pannello frontale del ricevitore mentre si eseguono le diverse operazioni e impostazioni.

Nota

- Solo una componente può essere connessa al terminale ottico di entrata. Se si connettono altri apparecchi, è consigliabile usare un altro metodo per connettere l'audio. Per ascoltare l'audio da una componente sorgente connessa a questo ricevitore tramite un cavo ottico, innanzitutto commutare su **BD/DVD** (lettore di dischi Blu-Ray/DVD) o **CBL/SAT** (set-top box), poi premere **AUDIO SEL** per scegliere il segnale audio **O1** (OPTICAL 1) (vedi [Selezionare il segnale di entrata audio a pagina 16](#)).
- Solo una componente può essere connessa al terminale di entrata coassiale. Se si connettono altri apparecchi, è consigliabile usare un altro metodo per connettere l'audio. Per ascoltare l'audio da una componente sorgente connessa a questo ricevitore tramite un cavo ottico, innanzitutto commutare su **BD/DVD** (lettore di dischi Blu-Ray/DVD) o **CBL/SAT** (set-top box), poi premere **AUDIO SEL** per scegliere il segnale audio **C1** (COAXIAL 1) (vedi [Selezionare il segnale di entrata audio a pagina 16](#)).

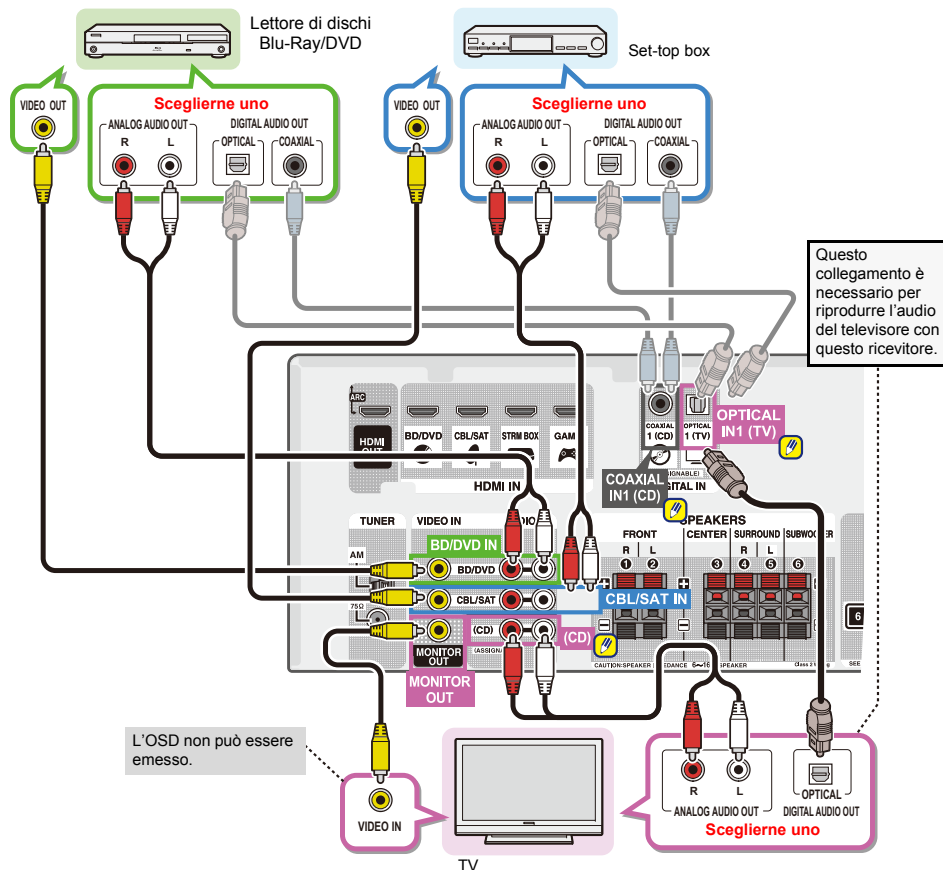

Collegamento delle antenne

Collegare l'antenna AM a telaio e l'antenna FM a filo come segue. Per migliorare la ricezione e la qualità sonora, collegare le antenne esterne (vedi [Uso delle antenne esterne di seguito](#)).

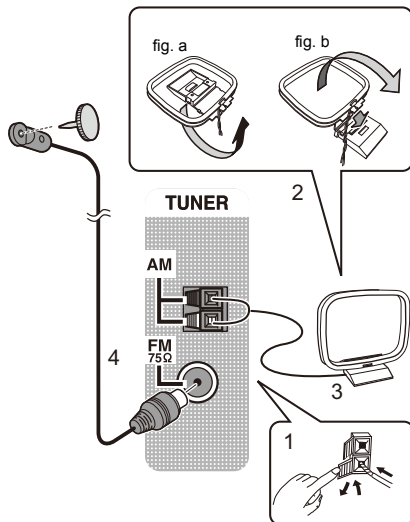

1 Premere le linguette dei connettori per aprirli, quindi inserire completamente un filo in ciascun terminale, quindi rilasciare le linguette per fissare i fili dell'antenna AM.

2 Fissare l'antenna AM a telaio al supporto.

Per fissare il supporto all'antenna, piegare nella direzione indicata dalla freccia (fig. a) quindi agganciare il telaio al supporto (fig. b).

3 Collocare l'antenna AM su una superficie piana e in una direzione che consenta di ottenere la ricezione migliore.

4 Connettere il cavo dell'antenna FM alla presa dell'antenna FM.

Per i migliori risultati, srotolare completamente il filo dell'antenna FM e fissarlo a una parete o al telaio di una porta. Non lasciare il filo allentato né arrotolato.

Uso delle antenne esterne

Per migliorare la ricezione FM

(Per i modelli per U.S.A., Canada ed America Latina)

Usare un connettore F (non di tipo a vite) (non in dotazione) per collegare un'antenna FM esterna.

(Per gli altri modelli)

Usare un connettore PAL (non in dotazione) per collegare un'antenna FM esterna.

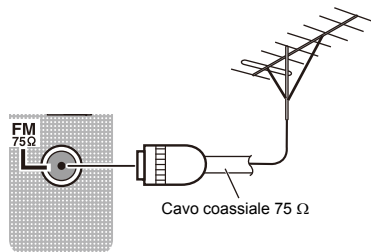

Per migliorare la ricezione AM

Collegare al terminale dell'antenna AM un cavo rivestito in vinile di 5 m a 6 m di lunghezza, senza scollegare l'antenna a telaio AM in dotazione.

Per ottenere la migliore ricezione possibile, sospendere l'antenna orizzontalmente all'aria aperta.

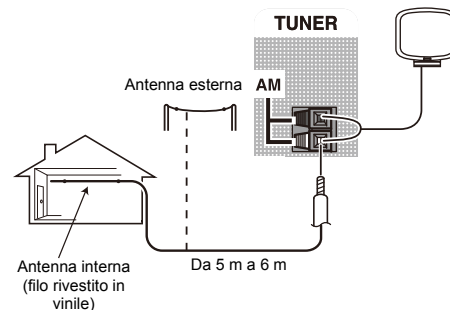

Collegamento di un dispositivo USB

È possibile ascoltare audio a due canali mediante l'interfaccia USB presente sul lato frontale del ricevitore.

▶ **Portare il ricevitore in standby e collegare il proprio dispositivo USB al terminale USB del pannello anteriore del ricevitore.**

- Non è possibile connettere un iPod/iPhone o un apparecchio simile a questo ricevitore e riprodurre file musicali.
- Questo ricevitore non supporta hub USB.
- Per istruzioni sulla riproduzione con un dispositivo USB, vedi [Riproduzione con un dispositivo USB a pagina 18](#).



Collegamento del ricevitore

Procedere al collegamento solo dopo aver connesso al ricevitore tutti i componenti, ivi compresi gli altoparlanti.

▶ **Collegare il cavo di alimentazione CA ad un'ideonea presa di alimentazione CA.**

⚠ ATTENZIONE

- Prendete sempre il filo di alimentazione per la spina. Non tiratelo mai agendo per il filo stesso e non toccate mai il filo con le mani bagnate, perchè questo potrebbe causare cortocircuiti o scosse elettriche. Non collocate l'unità, oppure dei mobili sopra il filo di alimentazione e controllate che lo stesso non sia premuto. Non annodate mai il filo di alimentazione nè collegatelo con altri fili. I fili di alimentazione devono essere collocati in tal modo che non saranno calpestati. Un filo di alimentazione danneggiato potrebbe causare incendi o scosse elettriche. Controllate il filo di alimentazione regolarmente. Quando localizzate un eventuale danno, rivolgetevi al più vicino centro assistenza autorizzato della Onkyo oppure al vostro rivenditore per la sostituzione del filo di alimentazione.
- Quando si prevede di non utilizzare il ricevitore per un certo tempo, ad esempio se si va in vacanza, staccare la spina dalla presa a muro.



3: Riproduzione di base

Riproduzione di una sorgente

Di seguito sono riportate le istruzioni di base per riprodurre una sorgente (ad esempio un disco DVD) con il sistema home theater.

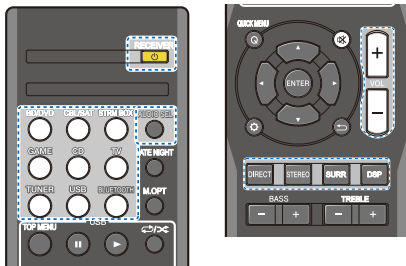

- 1 Accendere i componenti del sistema e il ricevitore.**
Iniziare accendendo il componente che riproduce (ad esempio un lettore di DVD) e il proprio televisore, quindi il ricevitore (premere **RECEIVER**).
- 2 Commutate l'entrata della TV su quella che connette questo ricevitore.**
Per esempio, se avete connesso questo ricevitore alle prese jack **VIDEO** sulla vostra TV, assicuratevi che l'entrata **VIDEO** sia stata selezionata.
- 3 Premete i tasti di entrata funzione per selezionare la funzione d'entrata che volete attivare.**
Se selezionate la sorgente di entrata appropriata e non viene emesso alcun suono, selezionate il segnale di entrata audio per la riproduzione (vedi [Selezionare il segnale di entrata audio di seguito](#)).
- 4 Premere il tasto DIRECT.**
Cambiare la modalità di ascolto a seconda delle esigenze.
È possibile verificare sul display del pannello anteriore se il playback audio surround è stato eseguito correttamente o meno.

Se il display non corrisponde ai segnali di ingresso e alla modalità di ascolto, controllare i collegamenti e le impostazioni.

Nota

- Può essere necessario controllare le impostazioni di uscita dell'audio digitale del lettore DVD o del ricevitore digitale via satellite. L'uscita dovrebbe essere impostata per l'emissione di audio Dolby Digital, DTS e 88,2 kHz/96 kHz PCM (2 canali); se è disponibile un'opzione audio MPEG, impostarla per la conversione dell'audio MPEG in PCM.
- In relazione al lettore DVD o ai dischi utilizzati, è possibile che venga riprodotto solo il suono stereo digitale a 2 canali e il suono analogico. In questo caso, il ricevitore deve essere impostato su una modalità di ascolto multicanale audio surround.

5 Usate VOL +/- per regolare il livello del volume.

Abbassare il volume del televisore in modo che il suono surround provenga solo dagli altoparlanti collegati a questo ricevitore.

Selezionare il segnale di entrata audio

Il segnale di entrata audio può essere selezionato da ciascuna sorgente di entrata. Una volta impostata, l'entrata audio selezionata sarà applicata ogni qual volta selezionerete la sorgente di entrata usando i tasti di funzione di entrata.



Premete **AUDIO SEL** per selezionare il segnale di entrata audio corrispondente alla componente sorgente.

Ad ogni pressione, la selezione cambia come segue:

- **H** – Consente di selezionare un segnale HDMI. **H** può essere selezionato per le entrate **BD/DVD**, **CBL/SAT**, **STRM BOX** o **GAME**. Per gli altri ingressi, non è possibile selezionare **H**.
– Quando l'opzione **HDMI** in [Impostazione delle opzioni Audio a pagina 24](#) è impostata su **THRU**, il suono verrà emesso attraverso il televisore e non dal ricevitore.
- **A** – Seleziona gli ingressi analogici.
- **C1/O1** – Seleziona l'ingresso digitale. L'entrata coassiale 1 si seleziona tramite **C1**, e l'audio ottico 1 tramite **O1**.
Se si seleziona **H** (HDMI) o **C1/O1** (digitale) e l'entrata audio selezionata non è fornita, viene selezionato automaticamente **A** (analogico).

Nota

- Le entrate **STRM BOX** e **GAME** sono fisse su **H** (HDMI). E non può essere cambiata.
- Per l'entrata **TV**, si può selezionare solo **A** (analogico) o **C1/O1** (digitale). Tuttavia, se si è impostato **ARC** di **HDMI Setup** su **ON**, l'entrata è fissa su **H** (HDMI) e non può essere cambiata.
- Quando è su **H** (HDMI) o **C1/O1** (digitale), **LD** s'illumina quando è inviato un segnale Dolby Digital e **DTS** s'illumina quando è inviato un segnale DTS.

- Quando è selezionata l'H (HDMI), gli indicatori **A** e **DIGITAL** sono spenti (vedi [pagina 5](#)).
- Se si seleziona un'uscita (ottica o coassiale), questo ricevitore esegue solo un playback Dolby Digital, PCM (32 kHz a 96 kHz) e formati di segnale digitale DTS (compreso DTS 96 kHz/24 bit). I segnali compatibili attraverso i terminali HDMI sono i seguenti: Dolby Digital, DTS, SACD (solo DSD a 2 canali), PCM (frequenze di campionamento da 32 kHz a 192 kHz), Dolby TrueHD, Dolby Digital Plus, DTS-EXPRESS, DTS-HD Master Audio e DVD Audio (ivi compreso 192 kHz). Per gli altri formati di segnale digitale, usare **A** (analogico).
- Quando un lettore LD o CD compatibile con DTS riproduce un segnale analogico, è possibile che appaia un disturbo digitale. Per prevenire la generazione del disturbo, effettuare i collegamenti digitali corretti ([pagina 11](#)) e impostare l'ingresso del segnale su **C1/O1** (digitale).
- Alcuni lettori DVD non emettono i segnali DTS. Per ulteriori informazioni, vedere nel manuale delle istruzioni in dotazione con il lettore DVD.

Ingresso	Terminali d'ingresso			
	HDMI	COAXIAL	OPTICAL	ANALOG
BD/DVD	✓	✓	✓	✓
TV	x ^a	✓	✓	x ^b
CBL/SAT	✓	✓	✓	✓
CD	x	✓	✓	✓
STRM BOX	✓	x	x	x
GAME	✓	x	x	x

- a. È possibile utilizzare i terminali HDMI per l'ingresso TV abilitando la funzione ARC nelle impostazioni HDMI ([pagina 31](#)).
- b. Per ascoltare l'audio dalla TV connessa a questo ricevitore usare cavi audio analogici, ed è indispensabile impostare l'entrata analogica (vedi [Menù Input Assign a pagina 30](#)).

Suggerimento

- Per divertirsi con l'immagine e/o il suono provenienti dai dispositivi connessi a ciascun terminale, selezionate l'entrata tramite le seguenti operazioni.

Video/Audio (HDMI)
BD/DVD CBL/SAT STRM BOX GAME

Video
BD/DVD CBL/SAT

Video IN
B C S

AUDIO IN
R L (CD)

Audio
BD/DVD CBL/SAT AUDIO SEL A

Audio (Entrata TV)
1. TV
2. Entrate diverse da TV
AUDIO SEL O1

Audio
BD/DVD CD CBL/SAT TV
AUDIO SEL C1

Il terminale di entrata audio (CD) è assegnato al CD secondo le impostazioni di fabbrica. Se si desidera cambiare l'entrata di questa TV, si consiglia di cambiare le impostazioni del menù Input Assign ([pagina 30](#)).

Riproduzione con un dispositivo USB

È possibile ascoltare audio a due canali mediante l'interfaccia USB presente sul lato frontale del ricevitore.

Importante

- Onkyo non è in grado di garantire la compatibilità (riguardo al funzionamento e/o all'alimentazione del bus) per tutti i dispositivi di archiviazione di massa USB e non si assume alcuna responsabilità per l'eventuale perdita di dati causata durante il collegamento al ricevitore.

Nota

- Tra i file riproducibili sono compresi i file WMA/MP3/MPEG-4 AAC (ad eccezione dei file con protezione dalla copia o a riproduzione limitata).
- I dispositivi USB compatibili comprendono unità disco magnetiche esterne, memorie flash portatili (in particolare le chiavette USB) e i lettori audio digitali (lettori MP3) in formato FAT16/32. Non è possibile collegare questo ricevitore a un computer per la riproduzione USB.
- Nel caso di grandi quantità di dati, il ricevitore potrebbe impiegare una maggiore quantità di tempo per leggere il contenuto di un dispositivo USB.
- Se il file scelto non può venir riprodotto, questo ricevitore passa automaticamente al file riproducibile seguente.
- Se il file attualmente visualizzato non possiede titolo, il nome del file appare al suo posto nella schermata OSD; se né il nome dell'album né quello dell'artista sono presenti, gli spazi corrispondenti sono vuoti.
- Tenete conto che caratteri non romani della playlist vengono visualizzati come '*'.
- Prima di scollegare un dispositivo USB, controllare che il ricevitore si trovi in modalità standby.

1 Accendere il ricevitore e il televisore.

Vedi [Collegamento di un dispositivo USB a pagina 15](#).

2 Commutare l'entrata della TV in modo che sia connessa al ricevitore.

- Commutare l'entrata della TV su quella che connette questo ricevitore alla TV tramite il corrispondente cavo HDMI.

3 Premere USB sul telecomando per commutare il ricevitore sull'entrata USB.

Loading appare nella schermata OSD quando il ricevitore inizia il riconoscimento del dispositivo USB collegato. A riconoscimento avvenuto, la schermata di riproduzione appare nella schermata OSD e la riproduzione inizia automaticamente.

Controlli di base per la riproduzione

I tasti del telecomando di questo ricevitore possono essere usati per la riproduzione di base di file salvati nei dispositivi USB.

- Premere **USB** per portare il telecomando in modalità di controllo USB.

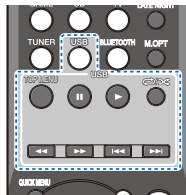

Importante

Se sul display compare il messaggio **USB Error**, provare ad eseguire le operazioni descritte di seguito.

- Spegnere e riaccendere il ricevitore.
- Ricollegare il dispositivo USB con il ricevitore spento.
- Selezionare una sorgente di ingresso differente (ad esempio **BD/DVD**), quindi selezionare nuovamente **USB**.
- Usare un alimentatore CA dedicato (in dotazione con il dispositivo) per l'alimentazione USB.

Per ulteriori informazioni sui messaggi di errore, vedi [Messaggi USB a pagina 34](#).

Se il problema persiste, è probabile che il dispositivo USB in uso non sia compatibile.

Compatibilità dell'audio compresso

Si noti che, nonostante la compatibilità con la maggior parte delle combinazioni di velocità di bit/frequenza di campionamento standard per l'audio compresso, alcuni file con codifica irregolare potrebbero non essere riprodotti. L'elenco che segue indica i formati compatibili per i file audio compressi:

- MP3** (MPEG-1/2/2.5 Audio Layer 3) – Frequenze di campionamento: 32 kHz/44,1 kHz/48 kHz; velocità di bit: da 32 kbps a 320 kbps (velocità consigliata: 128 kbps o superiore); estensione file: **.mp3**
- WMA** (Windows Media Audio) – Frequenze di campionamento: da 32 kHz/44,1 kHz/48 kHz; velocità di bit: da 48 kbps a 192 kbps (velocità consigliata: 128 kbps o superiore); estensione file: **.wma**; WMA9 Pro e WMA con codifica lossless: No
- AAC** (MPEG-4 Advanced Audio Coding) – Frequenze di campionamento: 32 kHz/44,1 kHz/48 kHz; velocità di bit: da 16 kbps a 320 kbps (velocità consigliata: 128 kbps o superiore); estensione file: **.m4a**; Codifica Apple lossless: No

Altre informazioni sulla compatibilità

- Riproduzione a velocità di bit variabile (VBR: Variable Bit Rate) MP3/WMA/MPEG-4 AAC: Sì (Si noti che in alcuni casi il tempo di riproduzione potrebbe non essere visualizzato correttamente.)
- I file audio con protezione dei diritti d'autore non possono venire riprodotti da questo ricevitore.
- I file audio con protezione DRM non possono venire riprodotti da questo ricevitore.

Informazioni sul formato MPEG-4 AAC

La codifica audio avanzata AAC (Advanced Audio Coding) è il nucleo dello standard MPEG-4 AAC, che incorpora il formato MPEG-2 AAC ed è alla base della tecnologia di compressione audio MPEG-4. Il formato e l'estensione dei file dipendono dall'applicazione usata per codificare il file AAC. Questo ricevitore riproduce i file AAC codificati da iTunes®, con estensione **.m4a**. I file protetti con tecnologia DRM non vengono riprodotti; inoltre, i file codificati con alcune versioni di iTunes® potrebbero non essere riprodotti. *Apple ed iTunes sono marchi di fabbrica di Apple Inc., registrati negli Stati Uniti ed in altri Paesi.*

Informazioni su WMA

L'acronimo WMA sta per Windows Media Audio e si riferisce ad una tecnologia di compressione dati audio sviluppata da Microsoft Corporation. Questo ricevitore riproduce i file WMA codificati usando Windows Media® Player, con estensione **.wma**. Si noti che i file protetti con tecnologia DRM non vengono riprodotti; inoltre, i file codificati con alcune versioni di Windows Media® Player potrebbero non essere riprodotti.

BLUETOOTH® Riproduzione con tecnologia wireless

Consente l'ascolto tramite wireless di file musicali memorizzati su uno smartphone o su altri dispositivi che supportano BLUETOOTH. L'area di copertura è di circa 10 m.

Nota

- Il marchio nominale e il logo BLUETOOTH® sono marchi registrati di proprietà di Bluetooth SIG, Inc. e sono utilizzati in licenza da Onkyo & Pioneer Corporation. Tutti gli altri marchi registrati e marchi nominali sono marchi dei rispettivi proprietari.
- La BLUETOOTH tecnologia wireless permette al dispositivo di supportare profili A2DP.
- Non viene garantito un corretto collegamento e funzionamento di questa unità con tutti i dispositivi abilitati per la tecnologia wireless BLUETOOTH.

Accoppiare all'unità (Registrazione iniziale)

L'accoppiamento deve essere eseguito quando si usa per la prima volta l'apparecchio abilitato a tecnologia BLUETOOTH o quando i dati di accoppiamento sull'apparecchio sono stati cancellati per un qualsiasi motivo.

- Dopo aver premuto **BLUETOOTH** e commutato sulla funzione **BT Audio**, eseguire la procedura di accoppiamento sul dispositivo con tecnologia BLUETOOTH. Se l'accoppiamento è stato eseguito correttamente, non sarà necessario eseguire le procedure di accoppiamento per l'unità mostrate qui sotto.



1 Premere **BLUETOOTH**.

2 Accendere la corrente dell'apparecchio abilitato a tecnologia BLUETOOTH con il quale si desidera eseguire l'accoppiamento ed effettuare la procedura di accoppiamento su di esso.

- Questa unità sarà visualizzata come "Onkyo AV Receiver" su tutti gli apparecchi abilitati a tecnologia BLUETOOTH che possedete.

L'accoppiamento si avvierà.

- Posizionare l'apparecchio abilitato a tecnologia BLUETOOTH vicino all'unità.
- Vedi il manuale di istruzioni dell'apparecchio abilitato a tecnologia BLUETOOTH per maggiori dettagli su come eseguire l'accoppiamento e sulle procedure richieste per completarlo.
- Se viene richiesta l'immissione di un codice PIN, immettere "0000". (Questa unità non accetta alcuna impostazione di codice PIN diversa da "0000".)

3 Controllare che l'accoppiamento sull'apparecchio abilitato a tecnologia BLUETOOTH sia stato completato.

Se l'accoppiamento con il dispositivo con tecnologia BLUETOOTH è stato completato correttamente, si visualizzerà "CONNECT" (Connesso).

Ascoltare la musica sull'unità con l'apparecchio abilitato a tecnologia BLUETOOTH

1 Premere **BLUETOOTH**.

L'unità si commuterà sull'entrata **BT Audio**.

2 Sarà creata una connessione BLUETOOTH tra l'apparecchio abilitato a tecnologia BLUETOOTH e l'unità.

Le procedure di connessione all'unità dovrebbero essere eseguite dall'apparecchio abilitato a tecnologia BLUETOOTH.

- Vedi il manuale di istruzioni dell'apparecchio abilitato a tecnologia BLUETOOTH per maggiori informazioni sulle procedure di connessione.

3 Riprodurre musica dall'apparecchio con capacità BLUETOOTH.

Avvertenza sulle onde radio

Questa unità utilizza una frequenza di onde radio da 2,4 GHz, che corrisponde alla banda usata da altri sistemi wireless (fare riferimento all'elenco che segue). Per evitare rumore ed interruzioni della comunicazione, non usare questa unità vicino a simili apparecchi o controllare che questi siano spenti prima dell'uso.

- Telefoni senza fili
- Fax senza fili
- Forni a microonde
- Dispositivi wireless LAN (IEEE802.11b/g)
- Componenti AV wireless
- Controller wireless di giochi elettronici
- Apparecchi sanitari a microonde
- Certi dispositivi per il monitoraggio di lattanti

Altri componenti meno comuni che possono usare la stessa frequenza:

- Antifurto
- Impianti per radioamatori (HAM)
- Sistemi di gestione logistica di magazzini
- Sistemi di discriminazione per treni e dispositivi di emergenza

Nota

- Se l'immagine del vostro televisore fosse disturbata, è possibile che un dispositivo con tecnologia wireless BLUETOOTH o questa unità (compresi apparecchi che essa supporta) causi interferenze con il connettore dell'ingresso dell'antenna del vostro televisore, video, sintonizzatore satellitare o altro. In tal caso, aumentare la distanza fra il dispositivo con tecnologia wireless BLUETOOTH o questa unità (e gli apparecchi che essa supporta).
- Nel caso in cui siano presenti ostacoli nel percorso tra questa unità (inclusi i dispositivi che supporta) e il dispositivo con tecnologia wireless BLUETOOTH (ad esempio una porta metallica, una parete in cemento o un isolamento contenente lamiera di stagno), potrebbe essere necessario cambiare la posizione del sistema per evitare disturbi e interruzioni del segnale.

Campo di funzionamento

L'uso di questo apparecchio è limitato all'uso casalingo. (La distanza di trasmissione può ridursi a seconda dell'ambiente di comunicazione.)

Nelle seguenti località, delle condizioni di ricezione difficile o impossibile possono fare interrompere l'audio temporaneamente o permanentemente:

- In edifici in cemento armato oppure che presentano strutture in ferro o in acciaio.
- Vicino a grandi mobili in metallo.
- In luoghi affollati o vicino ad edifici o ostacoli.
- In un luogo esposto a campi magnetici, elettricità statica o interferenze radio provenienti da apparecchiature radio che utilizzano la stessa banda di frequenze (2,4 GHz) di questa unità, ad esempio un dispositivo wireless LAN da 2,4 GHz (IEEE802.11b/g) o un forno a microonde.
- Chi vive in aree densamente popolate (appartamenti, caseggiati, ecc.) può subire interferenze causate dal forno a microonde del vicino. Se questo accade, spostare questa unità. Se il forno a microonde non è in uso, non ci saranno interferenze.

Onde radio riflesse

Le onde radio ricevute da questa unità comprendono quelle provenienti direttamente dai dispositivi dotati di tecnologia BLUETOOTH wireless (onda diretta) e quelle derivanti da diverse direzioni a causa del riflesso delle pareti, dei mobili dell'edificio (onde riflesse). Le onde riflesse (da ostacoli o oggetti riflettenti) producono altre onde riflesse e variazioni nelle condizioni di ricezione a seconda della posizione. Se per questo l'audio non fosse ricevibile chiaramente, provare a spostare il dispositivo compatibile con la tecnologia wireless BLUETOOTH. Attenzione, l'audio potrebbe essere interrotto a causa delle onde riflesse se una persona attraversa o si avvicina allo spazio tra questa unità e l'apparecchio dotato di tecnologia BLUETOOTH wireless.

Precauzioni riguardanti i collegamenti fra prodotti supportati da questa unità

- Prima di collegarli a questa unità, completare i collegamenti, compresi i cavi audio e di alimentazione, di tutti i dispositivi da essa supportati.
- Completati i collegamenti di questa unità, controllare che i cavi audio e di alimentazione non siano attorcigliati l'uno all'altro.
- Prima di scollegare questa unità, controllare di avere spazio sufficiente per lavorare.

Prima di cambiare i collegamenti audio o di altri cavi di prodotto supportati da questa unità, controllare di avere spazio sufficiente per il lavoro.

Ascolto della radio

I seguenti punti mostrano come sintonizzare le trasmissioni radio FM e AM usando le funzioni di sintonizzazione automatica (ricerca) e manuale (punti). Dopo aver sintonizzato una stazione, è possibile memorizzare la frequenza per un richiamo successivo – vedi [Come salvare le stazioni di preselezione di seguito](#) per ulteriori informazioni su come procedere.

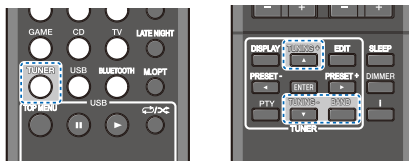

1 Per scegliere il sintonizzatore, premere **TUNER**.

2 Per cambiare la banda (FM o AM) quando necessario, utilizzare **BAND**.

Ad ogni pressione, la banda viene commutata tra FM (stereo o mono) e AM.

3 Sintonizzare una stazione.

Ci sono tre modi per farlo:

◆Sintonizzazione automatica

Per cercare le stazioni nella banda attualmente selezionata, premere e tenere premuto **TUNING +/-** per circa un secondo. Il ricevitore inizia la ricerca della stazione successiva, fermandosi quando è stata localizzata. Ripetere per localizzare altre stazioni.

◆Sintonizzazione manuale

Per cambiare la frequenza di un passo per volta, premere **TUNING +/-**.

◆Sintonizzazione ad alta velocità

Premere e mantenere premuto **TUNING +/-** per una sintonizzazione ad alta velocità.

Miglioramento del suono FM

Se gli indicatori **TUNE** o **ST** non si illuminano mentre ci si sintonizza su una stazione FM perché il segnale è debole, impostare il ricevitore in modalità di ricezione mono.

▶ Per scegliere **FM MONO**, premere **BAND**.

Questo migliorerà la qualità sonora e vi consentirà di ascoltare la trasmissione.

Come salvare le stazioni di preselezione

Se si ascolta spesso una particolare stazione radio, è comodo memorizzare la frequenza della stessa per un facile richiamo ogni qualvolta si desidera ascoltare la stazione in questione. Questo serve per evitare ogni volta la sintonizzazione manuale. Questo apparecchio può memorizzare un massimo di 30 stazioni.

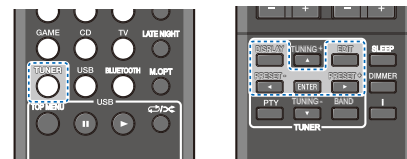

1 Sintonizzare la stazione da memorizzare.

Vedi [Ascolto della radio sopra](#) per ulteriori informazioni al riguardo.

2 Premere **EDIT**.

Sul display appare l'indicazione **PRESET**, poi l'indicazione **MEM** lampeggiante e la stazione preselezionata.

3 Premere **PRESET +/-** per selezionare la stazione di preselezione desiderata.

4 Premere **ENTER**.

Il numero pre-impostato cessa di lampeggiare e il ricevitore memorizza la stazione.

🔗 Nota

- Se il ricevitore resta staccato dalla presa di corrente CA per più di un mese, le stazioni in memoria andranno perse e dovranno essere riprogrammate.
- Le stazioni sono memorizzate in stereo. Se la stazione è memorizzata in modalità FM MONO, e se richiamata viene visualizzata in ST.

Ascolto delle stazioni preselezionate

È necessario aver memorizzato delle stazioni per poterle ascoltare. Vedi [Come salvare le stazioni di preselezione a pagina 20](#) se non lo si è già fatto.

- Premere **PRESET +/-** per selezionare la stazione di preselezione desiderata.

Come denominare le stazioni preselezionate

Onde facilitare l'identificazione, è possibile assegnare un nome a ciascuna delle stazioni preselezionate.

1 Scegliere la stazione da denominare.

Per effettuare questa operazione, vedi [Ascolto delle stazioni preselezionate sopra](#).

2 Premere due volte **EDIT**.

Il cursore, nella posizione corrispondente al primo carattere, lampeggia sul display.

3 Inserire il nome desiderato.

Scegliere un nome di massimo otto caratteri.

- Usate **PRESET +/-** per selezionare la posizione dei caratteri.
- Usate **TUNING +/-** per selezionare i caratteri.
- Per memorizzare il nome, premere **ENTER**.

Suggerimento

- Per cancellare il nome di una stazione, ripetere le operazioni dei punti 1 e 2, quindi premere il tasto **ENTER** quando il display è vuoto. Per conservare il nome precedente, premere **EDIT** quando il display è vuoto.
- Dopo aver assegnato un nome ad una stazione preselezionata, premere **DISPLAY** per visualizzarlo. Per tornare alla visualizzazione delle frequenze, premere più volte **DISPLAY**.

Introduzione a RDS (per Europa)

Radio Data System (RDS) è un sistema usato da gran parte delle stazioni radio FM per fornire agli ascoltatori vari tipi di informazioni: ad esempio il nome della stazione e il tipo di spettacolo che stanno trasmettendo.

Una funzione di RDS è la possibilità di ricerca per tipo di programma. Ad esempio, è possibile cercare una stazione che sta trasmettendo uno spettacolo con il tipo di programma, **JAZZ**.

È possibile cercare i seguenti tipi di programmi:

NEWS – Notizie

AFFAIRS – Attualità

INFO – Informazioni generali

SPORT – Sport

EDUCATE – Programmi educativi

DRAMA – Drammi radiofonici, ecc.

CULTURE – Cultura nazionale o regionale, teatro, ecc.

SCIENCE – Scienze e tecnologia

VARIED – Talk show, quali quiz o interviste.

POP M – Musica pop

ROCK M – Musica rock

EASY M – Musica leggera

LIGHT M – Musica classica "leggera"

CLASSICS – Musica classica "seria"

OTHER M – Altri tipi di musica che non rientrano nelle categorie di cui sopra

WEATHER – Previsioni del tempo

FINANCE – Notizie di borsa, economia, commercio, ecc.

CHILDREN – Programmi per bambini

SOCIAL – Affari sociali

RELIGION – Programmi sulla religione

PHONE IN – Il pubblico esprime la propria opinione per telefono

TRAVEL – Viaggi di tipo vacanziero o notizie sul traffico

LEISURE – Tempo libero e hobby

JAZZ – Jazz

COUNTRY – Musica country

NATION M – Musica popolare in lingua diversa dall'inglese

OLDIES – Musica popolare degli anni '50 e '60

FOLK M – Musica folk

DOCUMENT – Documentari

Nota

- Inoltre, vi sono altri tre tipi di programmi: **ALARM**, **ALARMTST** e **NO TYPE**. **ALARM** e **ALARMTST** sono usati per avvisi di emergenza. **NO TYPE** appare quando non si trova un tipo di programma.

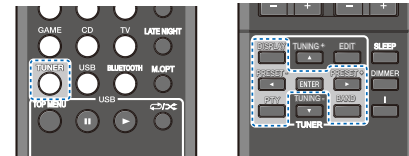

Ricerca dei programmi RDS

È possibile cercare un tipo di programma nell'elenco precedente.

1 Per selezionare la banda FM, premere **TUNER**, quindi premere **BAND**.

- RDS è possibile solo per la banda FM.

2 Premere **PTY**.

Sul display verrà visualizzato **SEARCH**.

3 Premere **PRESET +/-** per selezionare il tipo di programma che si desidera ascoltare.

4 Premere **ENTER** per localizzare il tipo di programma.

Il sistema parte cercando tra le stazioni preimpostate per trovare una corrispondenza, e si ferma quando ne trova una. Ripetere per localizzare altre stazioni.

Se l'indicazione **NO PTY** appare sul display, ciò significa che il sintonizzatore non è in grado di trovare il tipo del programma nel momento della ricerca.

Il sistema RDS effettua la ricerca solo delle stazioni di preselezione. Se nessuna stazione è stata preselezionata o se il tipo del programma non è stato trovato tra le stazioni di preselezione, l'indicazione **NO PTY** appare sul display.

FINISH significa che è stata completata la ricerca.

Visualizzazione delle informazioni RDS

Usare il tasto **DISPLAY** per visualizzare i diversi tipi di informazioni RDS disponibili.

► Premere **DISPLAY** per informazioni RDS.

Il display cambia come segue ad ogni pressione del tasto:

- Modalità di ascolto
- Master volume
- Radio Text (**RT**) – messaggi inviati da una stazione radio.
Ad esempio, una stazione radio di programmi parlati può fornire un numero di telefono come RT.
- Program Service Name (**PS**) – il nome della stazione radio.
- Program Type (**PTY**) – indica il tipo di programma in fase di trasmissione.
- Frequenza corrente del sintonizzatore (**FREQ**)

// **Nota**

- Se viene assorbito del rumore durante la visualizzazione dello scorrimento RT, alcuni caratteri possono non essere visualizzati correttamente.
- Se si visualizza **NO TEXT** sul display RT, significa che nessun dato RT è inviato dalla stazione di trasmissione. Il display passa automaticamente alla visualizzazione dei dati PS (in assenza di dati PS, viene visualizzata l'indicazione **NO NAME**).
- Sul display PTY, potrebbe apparire **NO PTY**.



4: Ascolto del sistema

Scegliere la modalità di ascolto

Questo ricevitore offre una serie di modalità di ascolto per agevolare la riproduzione di diversi formati audio. Sceglietene una secondo l'ambiente dei vostri altoparlanti o della sorgente.

- ▶ **Mentre ascoltate una sorgente, premete ripetutamente il tasto di modalità di ascolto per selezionare la modalità di ascolto che preferite.**

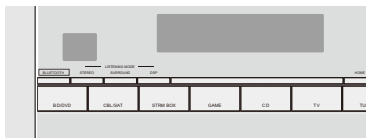
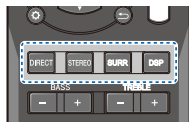

- La modalità di ascolto viene visualizzata sullo schermo del pannello frontale.

Importante

- È possibile che le modalità di ascolto e molte delle funzioni descritte in questa parte del manuale non siano disponibili, secondo la sorgente, le impostazioni e lo stato corrente del ricevitore.

Ascolto con il suono surround



Usando questo ricevitore, è possibile ascoltare una qualsiasi sorgente con il suono surround. Comunque, le opzioni disponibili dipendono dall'impostazione dell'altoparlante e dal tipo di sorgente in fase di ascolto.

- Se la sorgente è codificata Dolby Digital, DTS o Dolby Surround, il formato di decodificazione corretto verrà selezionato automaticamente e visualizzato sul display.

Le modalità seguenti offrono un suono surround di base per le sorgenti stereo e multicanale.

I tipi di modalità surround		Sorgenti appropriate	
Sorgenti a due canali			
DOLBY PLII MOVIE		Cinema	
DOLBY PLII MUSIC^a		Music	
DOLBY PLII GAME		Giochi	
NEO:6 CINEMA^b		Cinema	
NEO:6 MUSIC^b		Music	
Sorgenti multicanali			
Decodificazione diretta		Nessun effetto supplementare	

- Potete regolare anche gli effetti **C.WIDTH**, **DIMEN.** e **PNRM.** (vedi [Impostazione delle opzioni Audio a pagina 24](#)).
- Potete regolare anche l'effetto **C.IMG** (vedi [Impostazione delle opzioni Audio a pagina 24](#)).

Riproduzione in modalità STEREO



Quando si seleziona **STEREO**, la sorgente verrà riprodotta solo dai diffusori anteriori di sinistra e di destra (ed eventualmente dal subwoofer, a seconda delle impostazioni dei diffusori). Le sorgenti multicanale Dolby Digital e DTS sono mixate in stereo.

Quando gli altoparlanti sono collegati, è possibile selezionare solo **STEREO**.

Uso della funzione DSP



La funzione DSP consente di creare una varietà di effetti surround. Provare le diverse modalità con varie colonne sonore per soddisfare le proprie preferenze.

All Ch Stereo	Dà un suono multicanale a qualsiasi sorgente stereo usando tutti gli altoparlanti.
TV Logic	Progettata per i film ricchi di dialoghi.
Game-Action	Ideato per film d'azione con colonne sonore dinamiche.
Game-RPG	Adatto per i videogiochi.
Game-Sports	Adatto per i programmi sportivi.
Game-Rock	Crea un sound da concerto dal vivo per musica rock e/o pop.
Orchestra	Consente di creare un suono di tipo grande sala da concerti.

Uso della funzione Direct



Utilizzare le modalità Direct quando si desidera una riproduzione quanto più fedele possibile della sorgente. Viene trascurata qualsiasi elaborazione non necessaria dei segnali.

DIRECT	L'ascolto delle sorgenti avviene in base alle impostazioni effettuate in Manual SP Setup (impostazione diffusori, X.Over, livello canale, distanza tra i diffusori), oltre che con le impostazioni dual mono. L'ascolto delle sorgenti avviene in base al numero di canali nel segnale. Sono disponibili le funzioni A/V SYNC, Fixed PCM, HDMI Audio e Auto Delay.
---------------	---

Uso della funzione Music Optimizer

Quando si rimuovono dati audio durante il processo di compressione, la qualità del suono spesso si riduce a causa della mancanza di uniformità di immagine dei suoni. La funzione Music Optimizer impiega l'innovativa tecnologia DSP, che consente di ripristinare un suono di qualità CD per il suono a 2 canali compresso, ripristinando la pressione sonora e livellando i picchi causati dalla compressione.

Premete M.OPT, poi commutate M.OPT (Music Optimizer) su ON o su OFF.

Nota

- La modalità Music Optimizer non può essere impostata su **ON**, quando la modalità **DIRECT** è attiva.

Impostazione delle opzioni Audio

Tramite il menu **QUICK MENU** è possibile effettuare numerose impostazioni audio aggiuntive. I valori predefiniti, se non indicati come tali, sono elencati in grassetto.

Importante

- Si fa rilevare che la mancata visualizzazione di un'impostazione nel menù **QUICK MENU** indica che l'impostazione in questione non è disponibile a causa della sorgente corrente, delle impostazioni e dello stato del ricevitore.

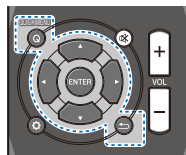

1 Premere il tasto **QUICK MENU**.

2 Usare **↑/↓** per selezionare l'impostazione che si desidera regolare.

A seconda dello stato o della modalità corrente del ricevitore, alcune opzioni potrebbero non risultare selezionabili. Per maggiori informazioni fare riferimento alla tabella che segue.

3 Usare **←/→** per impostare il parametro secondo le proprie esigenze.

Per conoscere le opzioni disponibili per ciascun parametro consultare la tabella che segue.

4 Premere **↵** per confermare ed uscire dal menù.

Impostazione/A cosa serve	Opzione(i)
AV. SYN(AV SYNC) Con alcuni monitor vi è un leggero ritardo durante la visualizzazione di filmati, per cui la colonna sonora può essere leggermente fuori sincronia con l'immagine. Aggiungendo un leggero ritardo, è possibile regolare l'audio in modo che corrisponda alla presentazione video.	Da 0 ms a 500 ms (1 stadio: 5 ms) Impostazione predefinita: 0

Impostazione/A cosa serve	Opzione(i)
M.OPT (Music Optimizer)^a Attiva/disattiva l'effetto di Music Optimizer. (vedere Uso della funzione Music Optimizer a pagina 24)	OFF^b ON
DUAL MONO^c Consente di specificare la modalità di riproduzione delle colonne sonore Dolby Digital con codifica dual mono.	CH1 – Si sente solo il canale 1 CH2 – Si sente solo il canale 2 CH1 CH2 – Si sentono entrambi i canali dagli altoparlanti anteriori
F.PCM (PCM fisso)^d Questa opzione è utile se si riscontra un leggero ritardo prima del riconoscimento da parte di OFF , ad esempio, del segnale PCM su un CD. Quando è selezionato ON , è possibile che durante la riproduzione di sorgenti non PCM si verifichi un disturbo. In caso di problemi, selezionare un altro segnale d'ingresso.	OFF ON
LATE NIGHT Regola il livello della gamma dinamica per le colonne sonore dei film ottimizzate per Dolby Digital, DTS, Dolby Digital Plus, Dolby TrueHD, DTS-HD e DTS-HD Master Audio (questa funzione può essere utile quando si ascolta suono surround a basso volume).	AUTO^e OFF MID MAX
HDMI (Audio HDMI) Specifica l'instradamento del segnale audio HDMI in uscita dal ricevitore audio (AMP) o dal alla TV (THRU). Quando è selezionato THRU , da questo ricevitore non viene emesso alcun suono.	AMP THRU

Impostazione/A cosa serve	Opzione(i)
A.DLY (Ritardo automatico) ^f Questa funzione corregge automaticamente il ritardo da audio a video tra i componenti collegati con un cavo HDMI. Il tempo di ritardo audio è impostato indipendentemente dallo stato operativo del display collegato con un cavo HDMI. Il tempo di ritardo video viene regolato automaticamente a seconda del tempo di ritardo audio.	OFF ON
C.WIDTH (Larghezza centrale) ^g (Valido solo se si utilizza un altoparlante centrale) Distribuisce il canale centrale tra gli altoparlanti anteriori sinistro e destro, ampliando (impostazioni più alte) o restringendo (impostazioni più basse) tale canale. Impostare C.WIDTH su "7" potrebbe portare alla mancata emissione dell'audio dal canale centrale.	Da 0 a 7 Impostazione predefinita: 3
DIMEN. (Dimensioni) ^g Regola il bilanciamento del suono surround dalla parte anteriore a quella posteriore, rendendo il suono più distante (impostazione negativa) o più vicino (impostazione positiva).	Da -3 a +3 Impostazione predefinita: 0
PNRM. (Panorama) ^g Amplia l'immagine stereo anteriore fino a comprendere gli altoparlanti surround per ottenere un effetto 'avvolgente'.	OFF ON
C.IMG (Immagine centrale) ^h (Valido solo se si utilizza un altoparlante centrale) Regola l'immagine centrale per creare un effetto stereo più ampio per le voci. Regola l'effetto da 0 (l'intero canale centrale è inviato ai altoparlanti di destra e sinistra) a 10 (il canale centrale viene inviato unicamente al altoparlante centrale).	Da 0 a 10 Impostazione predefinita: 3 (NEO:6 MUSIC), 10 (NEO:6 CINEMA)

- È possibile modificare in qualsiasi momento la funzione Music Optimizer mediante il tasto **M.OPT**.
- L'impostazione default quando l'impostazione dell'entrata **USB** selezionata è su **ON**.
- Quest'impostazione funziona solo con colonne sonore dual mono codificate Dolby Digital e DTS.
- Questo non viene visualizzato per default. Per visualizzare il menu è necessario modificare alcune impostazioni su questa unità. (vedere [Visualizzazione del menu Impostazioni Fixed PCM a pagina 26](#)).
- L'impostazione iniziale **AUTO** è disponibile solo per i segnali Dolby TrueHD. Scegliere **MAX** o **MID** per segnali non Dolby TrueHD.
- Questa caratteristica è disponibile solo quando il display collegato supporta la funzione di sincronizzazione automatica audio/video ('lip-sync') per HDMI. Se si ritiene inadeguato il tempo di ritardo impostato automaticamente, impostare **A.DLY** su **OFF** e regolare manualmente il tempo di ritardo. Per ulteriori dettagli sulla funzione lip-sync del proprio display, rivolgersi direttamente al fabbricante.
- Disponibile unicamente con sorgenti a 2 canali nella modalità **DOLBY PLII MUSIC**.
- Solo se si ascoltano sorgenti a 2 canali in modalità **NEO:6 CINEMA** e **NEO:6 MUSIC**.



• Le funzioni che possono essere impostate variano a seconda del segnale in ingresso o delle impostazioni dei diffusori.

	DIRECT		STEREO	SURR	DSP	Utilizzo delle cuffie
	Segnale audio analogico/BT	Altri segnali				
Speaker Setting	x	✓	✓	✓	✓	x
Channel Level	✓	✓	✓	✓	✓	x
Speaker Distance	x	✓	✓	✓	✓	x
Bass/Treble	x	x	✓	✓	✓	✓
A/V SYNC	x	✓	✓	✓	✓	✓
Music Optimizer	x	x	✓	✓	✓	✓
DUAL MONO	x	✓	✓	✓	✓	✓
Fixed PCM	x	✓	✓	✓	✓	✓
LATE NIGHT	x	x	✓	✓	✓	✓
HDMI Audio	x	✓	✓	✓	✓	✓
Auto Delay	x	✓	✓	✓	✓	✓
Center Image (Solo NEO:6)	x	x	x	✓	x	x

Visualizzazione del menu Impostazioni

Fixed PCM

Per default le opzioni Audio **Fixed PCM** non sono visualizzate. Per visualizzarle effettuare le seguenti operazioni.

1 Mettere il ricevitore in standby.

2 Tenendo premuto **AUTO SURROUND/STREAM DIRECT** sul pannello anteriore, premere **ON/STANDBY**.

L'impostazione passa da visualizza a nascondi ogni volta che si effettua questa procedura.

Modifica dell'impostazione del formato TV dell'interfaccia utente grafica (Esclusi i modelli per U.S.A., Canada ed America Latina)

Se la schermata dell'interfaccia utente grafica non viene visualizzata correttamente, il sistema TV per il proprio paese o regione potrebbe essere stato impostato in modo non corretto.

1 Mettere il ricevitore in standby.

2 Tenendo premuto **TUNING ▲** sul pannello anteriore, premere **ON/STANDBY**.

A ogni pressione la selezione passa da **PAL** a **NTSC**.

- Predefinito: **PAL**

Modifica degli intervalli di frequenza della radio AM (Esclusi i modelli per U.S.A., Canada ed America Latina)

Se non è possibile sintonizzare una stazione, il passo di frequenza potrebbe non essere appropriato per il paese/ regione in cui il prodotto viene utilizzato. Per cambiare impostazione, procedere come segue:

1 Mettere il ricevitore in standby.

2 Tenendo premuto ▼ **TUNING** sul pannello anteriore, premere **ON/STANDBY**.
A ogni pressione la selezione passa da **9K STEP** a **10K STEP**.

- Predefinito: **9K STEP**

Nota

- Se **Standby Through** non è impostato su **OFF**, potrebbe non essere possibile impostare la selezione di **Fixed PCM**, **NTSC/PAL** o **9K STEP/10K STEP**.



5: Setup

Usare l'Setup

Nella sezione che segue viene spiegato come impostare nei dettagli i parametri che consentono di specificare l'utilizzo del ricevitore, nonché come eseguire la regolazione di precisione delle singole impostazioni del sistema di diffusione in funzione delle proprie preferenze.

Importante

- L'OSD non apparirà se è stato connesso alla TV usando l'uscita composita. Usare connessioni HDMI per l'Setup.
- Se le cuffie sono collegate al ricevitore, scollegatele.
- È possibile usare l'Setup se si seleziona l'entrata **USB**.

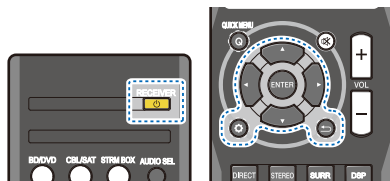

1 Accendere il ricevitore e il televisore.

Premete **RECEIVER** per accendere.

2 Commutare l'entrata della TV su quella che connette questo ricevitore alla TV tramite il corrispondente cavo HDMI.

3 Premere **Setup**.

L'Setup appare sulla vostra TV. Usare i tasti **Up/Down/Left/Right** ed **ENTER** sul telecomando per navigare attraverso le schermate e per selezionare le voci di menù. Premere **Return** per uscire dal menu corrente.

- Premete **Setup** in qualsiasi momento per uscire dall'Setup.

4 Selezionare l'impostazione da modificare.

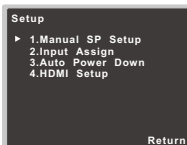

Manual SP Setup

- **Speaker Setting** – Specificare la misura e il numero degli altoparlanti che intendete connettere (vedi qui sotto).
- **X.Over** – Specificare quali frequenze saranno inviate al subwoofer ([pagina 29](#)).
- **Channel Level** – Regolare il bilanciamento complessivo del sistema di altoparlanti ([pagina 29](#)).
- **Speaker Distance** – Specificare la distanza degli altoparlanti dalla posizione d'ascolto ([pagina 30](#)).
- **Input Assign** – Specificare come si è connessi all'entrata audio (**CD**) (vedi [Menù Input Assign a pagina 30](#)).
- **Auto Power Down** – Imposta lo spegnimento automatico se il ricevitore resta inattivo per diverse ore (vedi [Il menù Spegnimento Automatico a pagina 31](#)).
- **HDMI Setup** – Impostare la funzione canale di ritorno audio e il segnale di entrata HDMI sull'uscita Standby Through o non durante lo stand-by (vedi [Il menù di impostazione HDMI a pagina 31](#)).

Impostazione manuale degli diffusori

Questo ricevitore consente di effettuare impostazioni dettagliate per ottimizzare le prestazioni del suono surround. È necessario effettuare questa operazione una sola volta (a meno che venga cambiata l'ubicazione dell'attuale sistema di diffusori o che vengano aggiunti nuovi diffusori).

Impostazione degli diffusori

Usare quest'impostazione per specificare la configurazione degli altoparlanti (formato, numero di altoparlanti).

1 Scegliere 'Manual SP Setup' da Setup.

2 Scegliere 'Speaker Setting' dal menu Manual SP Setup.

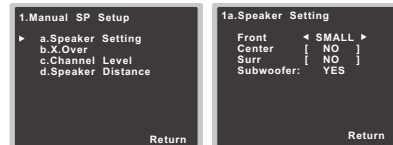

3 Selezionare il set di altoparlanti che si desidera impostare, quindi selezionare la dimensione degli altoparlanti.

Usare **Left/Right** per selezionare le dimensioni (e il numero) di ognuno dei seguenti altoparlanti:

- **Front** – Selezionare **LARGE** se gli diffusori anteriori riproducono efficacemente le basse frequenze oppure se non è stato collegato un subwoofer. Selezionare **SMALL** per inviare le basse frequenze al subwoofer.
- **Center** – Selezionare **LARGE** se il diffusore centrale riproduce efficacemente le basse frequenze oppure selezionare **SMALL** per inviare le basse frequenze ad altri diffusori o al subwoofer. Se non è stato collegato un altoparlante centrale, scegliere **NO** (il canale centrale viene inviato agli altri altoparlanti).

- **Surr** – Selezionare **LARGE** se gli diffusori surround riproducono efficacemente le basse frequenze. Selezionare **SMALL** per inviare le basse frequenze ad altri diffusori o al subwoofer. Se non sono stati collegati altoparlanti surround, scegliere **NO** (il suono dei canali surround viene inviato agli altri altoparlanti).
- **Subwoofer** – I segnali LFE e le basse frequenze dei canali impostati su **SMALL** sono emessi dal subwoofer se è selezionato **YES** (vedi le note sotto). Scegliere l'impostazione **PLUS** se si desidera che il suono dei bassi venga emesso continuamente dal subwoofer o se si desiderano bassi più profondi (le basse frequenze normalmente riprodotte dagli altoparlanti anteriori e centrale vengono inviate anche al subwoofer). Se non è stato collegato un subwoofer, scegliere **NO** (le basse frequenze vengono emesse da altri diffusori).

4 Al termine, premere ↵.

Si ritorna al menu Manual SP Setup.

Nota

- Se si seleziona **SMALL** per gli altoparlanti anteriori, il subwoofer verrà automaticamente impostato su **YES**. Inoltre, gli altoparlanti centrali e surround, non possono essere impostati su **LARGE** se gli altoparlanti anteriori sono impostati su **SMALL**. In questo caso, tutte le basse frequenze vengono inviate al subwoofer.
- Se si dispone di un subwoofer e si preferiscono bassi potenti, può sembrare logico selezionare **LARGE** per gli diffusori anteriori e **PLUS** per il subwoofer. Il livello dei bassi emessi potrebbe tuttavia non essere ottimale. Secondo l'ubicazione degli altoparlanti nella stanza, potete notare una diminuzione della quantità dei bassi per via della cancellazione delle basse frequenze. In tal caso, provare a cambiare la posizione o la direzione degli diffusori. Se non è possibile ottenere risultati soddisfacenti, ascoltare la risposta dei bassi con l'impostazione **PLUS** e **YES** o con gli diffusori anteriori impostati su **LARGE** e **SMALL** alternativamente e scegliere il suono preferito. In caso di problemi, l'opzione più facile consiste nell'inviare tutti i suoni dei bassi al subwoofer selezionando **SMALL** per i diffusori anteriori.

X.Over

- Impostazioni di default: **200Hz**

Questa impostazione definisce il limite tra i suoni dei bassi riprodotti dagli altoparlanti selezionati come **LARGE**, o dal subwoofer, e i suoni dei bassi riprodotti dagli altoparlanti selezionati come **SMALL**. Definisce inoltre la posizione del limite per i suoni dei bassi nel canale LFE.

- Per ulteriori informazioni sulla selezione dei formati degli altoparlanti, vedi a [Impostazione degli diffusori a pagina 28](#).

1 Scegliere 'Manual SP Setup' da Setup.

2 Scegliere 'X.Over' dal menu Manual SP Setup.

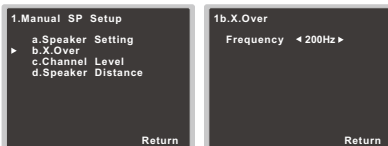

3 Selezionare il punto di taglio della frequenza.

Le frequenze sotto il punto di taglio saranno trasmesse al subwoofer (o altoparlanti **LARGE**).

4 Al termine, premere ↵.

Si ritorna al menu Manual SP Setup.

Livello del canale

Utilizzando le impostazioni del livello del canale è possibile regolare il bilanciamento generale del sistema di diffusori. Questo fattore è molto importante nell'impostazione di un sistema home theater.

ATTENZIONE

- I toni di prova utilizzati nell'impostazione di livello canale vengono emessi a volume elevato.

1 Scegliere 'Manual SP Setup' da Setup.

2 Scegliere 'Channel Level' dal menu Manual SP Setup.

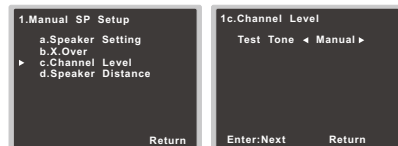

3 Selezionare un'opzione d'impostazione.

- **Manual** – Consente di spostare automaticamente il tono di prova da diffusore ad diffusore e di regolare i livelli dei singoli canali.
- **Auto** – Consente di regolare i livelli del canale mentre il tono di prova si sposta automaticamente da diffusore ad diffusore.

4 Confermare l'opzione d'impostazione selezionata.

I toni di prova inizieranno dopo che è stato premuto **ENTER**. Quando il volume raggiunge il livello di riferimento, vengono emessi dei toni di prova.

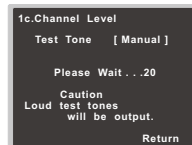

- 5** Regolare il livello di ciascun canale mediante i tasti \leftarrow/\rightarrow . Se è stato selezionato **Manual**, utilizzare \uparrow/\downarrow per passare da un diffusore all'altro. L'impostazione **Auto** consente l'emissione di toni di prova nell'ordine visualizzato sullo schermo.

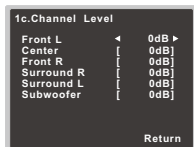

Regola il livello di ogni altoparlante durante l'emissione del tono di prova.

Nota

- Se si usa un misuratore del livello della pressione sonora (SPL), leggere la posizione d'ascolto principale e regolare il livello di ogni altoparlante a 75 dB SPL (pesato C/lettura lenta).
- Il tono di prova del subwoofer è emesso ad un basso livello di volume. Può essere necessario regolare il livello dopo il test con una colonna sonora vera.

- 6** Al termine, premere \rightarrow .
Si ritorna al menu Channel Level.

Distanza degli diffusori

Per una profondità sonora e una separazione dal sistema appropriate, è necessario specificare la distanza degli diffusori dalla posizione di ascolto. Il ricevitore sarà quindi in grado di aggiungere il ritardo necessario per un suono surround efficace.

- Per assegnare gli ingressi del segnale digitale, vedi [Selezionare il segnale di entrata audio a pagina 16](#).

- 1** Scegliere 'Manual SP Setup' da Setup.
2 Scegliere 'Speaker Distance' dal menu Manual SP Setup.

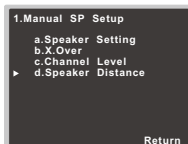

- 3** Regolare la distanza di ogni diffusore utilizzando \leftarrow/\rightarrow .
(Per i modelli per U.S.A., Canada ed America Latina)

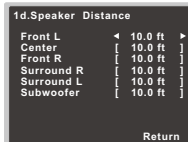

È possibile regolare la distanza di ciascun diffusore a passi di 0,1 ft.

(Per gli altri modelli)



È possibile regolare la distanza di ciascun diffusore a passi di 0,1 m.

- 4** Al termine, premere \rightarrow .
Si ritorna al menu Manual SP Setup.

Menù Input Assign

Il terminale di entrata (CD) è assegnato al CD secondo le impostazioni di fabbrica, ma può essere cambiato sull'entrata della TV.

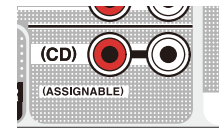

- 1** Scegliere 'Input Assign' da Setup.

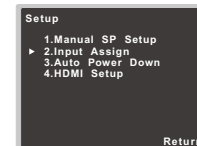

- 2** Scegliere 'Analog Input' dal menu Input Assign.



- 3** Selezionare l'opzione di entrata desiderata per il terminale di entrata (CD).

- 4** Al termine, premere \rightarrow .
Si ritorna al menu Input Assign.

Il menù Spegnimento Automatico

Impostate in modo che il ricevitore si spenga dopo un certo periodo di tempo (se è rimasto acceso senza alcuna operazione per diverse ore).

(Per i modelli per U.S.A., Canada ed America Latina)

- Impostazione predefinita: **OFF**
- (Per gli altri modelli)
- Impostazione predefinita: **6H**

1 Scegliere 'Auto Power Down' da Setup.

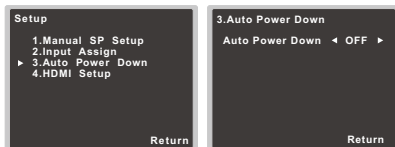

2 Specificate il numero di ore permesse prima che venga spento (se non ci sono state operazioni).

- Potete selezionare 2, 4 o 6 ore o **OFF** (se non si desidera alcun spegnimento automatico).

3 Al termine, premere ↵.

Ritornate all'Setup.

Il menù di impostazione HDMI

Se la TV supporta una funzione di canale audio di ritorno (ARC), connettere la TV e questa unità tramite un cavo HDMI e l'audio della TV verrà immesso tramite il terminale HDMI, senza bisogno di connettere un cavo audio.

I segnali tra un lettore HDMI connesso possono essere trasferiti sulla TV, anche se la corrente del ricevitore è in stand-by.

📌 Importante

- Usare un Cavo HDMI®™ ad alta velocità insieme con la funzione ARC. La funzione ARC potrebbe non operare adeguatamente con altri cavi HDMI.

1 Scegliere 'HDMI Setup' da Setup.

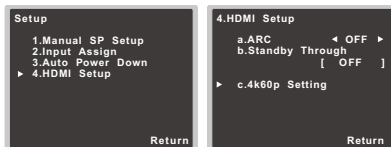

2 Scegliere le impostazioni 'ARC' desiderate.

Se una TV che supporta la funzione HDMI Audio Return Channel viene connessa al ricevitore, il suono della TV può essere immesso attraverso il terminale HDMI.

- **ON** – Il suono della TV viene immesso attraverso il terminale HDMI.
- **OFF** – Il suono della TV viene immesso dai terminali di entrata audio se non dalle entrate HDMI.

3 Scegliere le impostazioni 'Standby Through' desiderate.

Se il ricevitore si trova in stand-by, il segnale di entrata HDMI selezionato qui sarà emesso sulla TV tramite HDMI.

- **LAST** – Il segnale di entrata HDMI selezionato precedentemente sarà emesso.
- **BD/DVD, CBL/SAT, STRM BOX, GAME** – Il segnale di entrata HDMI selezionato qui sarà emesso.
- **OFF** – Il segnale non sarà emesso durante lo stand-by.
 - Se l'impostazione **Standby Through** non è disattivata su **OFF**, il consumo di corrente durante lo stand-by aumenterà.

4 Scegliere le impostazioni '4k60p Setting' desiderate.

Se si connette la TV tramite supporti HDMI 4K/60p, sarà possibile commutare le impostazioni 4k60p secondo la performance della TV.

1. Selezionare un terminale in entrata di cui si desidera modificare le impostazioni usando ◀/▶.
2. Usare ↑/↓ per selezionare '4k60p'.
3. Usare ◀/▶ per selezionare il segnale da impostare.
 - **4:4:4** – Selezionare questa impostazione se connessi a una TV compatibile con 4K/60p 4:4:4 24 bit usando HDMI. È possibile ottenere una migliore qualità delle immagini video.
 - Se il cavo HDMI non supporta 4K/60p 4:4:4 24 bit (trasmissione a 18 Gbps), le immagini video potrebbero non essere emesse correttamente. In questo caso, selezionare 4:2:0 per guardare un'immagine video 4K/60p 4:2:0 24 bit.
 - **4:2:0** – Selezionare questa impostazione se connessi a una TV compatibile con 4K/60p 4:2:0 24 bit usando HDMI.

4. Premere ↵.

Se alcuni apparecchi sorgente che non supportano 4K/60p 4:4:4 24 bit vengono usati e il terminale HDMI è impostato su 4:4:4, l'emissione video dall'apparecchio sorgente potrebbe diventare rossa, non verrebbe emesso alcun audio dall'apparecchio sorgente o potrebbe non essere emesso alcun segnale 3D da alcuni apparecchi. In questi casi, impostare il terminale HDMI su 4:2:0.

5 Al termine, premere ↵.

Ritornate all'Setup.

Prima di avviare la funzione ARC

Quando si avvia una funzione ARC, sia la TV sia l'unità devono essere impostati in modalità di STANDBY, dopo aver connesso questa unità alla TV. Poi attivare su ON la corrente di questa unità e poi quella della TV, in questo ordine. Per iniziare le funzioni ARC, dopo aver connesso questa unità alla TV con un cavo HDMI, sarà necessario commutare l'entrata alla TV sulla modalità di entrata richiesta per connettere questa unità.

Poi, si può selezionare un programma TV.

 **Importante**

- La funzione ARC non potrebbe essere attivata se non si rispettano le condizioni di cui sopra. In questo caso, ascoltare l'audio TV dopo aver connesso questa unità e la TV con un cavo audio.
- La funzione CEC (Consumer Electronic Control) può essere attivata se la funzione ARC è impostata su ON, facendo in modo che la corrente commuti su ON e OFF e che l'entrata commuti tra una e l'altra. Poiché questa unità non garantisce operazioni sincronizzate basate sulla funzione CEC, si consiglia di impostare su OFF le impostazioni HDMI CONTROL sul lettore connesso. Questa unità non funzionerà correttamente se l'HDMI CONTROL sul lettore è attivato su ON. Vedi il manuale di istruzioni dell'apparecchio in questione per i dettagli. Se non funzionasse, disattivare su OFF la funzione ARC. In questo caso, ascoltare l'audio TV dopo aver connesso questa unità e la TV con un cavo audio. Inoltre, questa unità non garantisce funzioni sincronizzate che permettono al telecomando della TV di funzionare per il volume (compreso mute). Usare questa unità per le funzioni del volume (compreso mute).
- Disattivare su OFF la corrente e rimuovere il cavo di corrente dalla presa del muro se si connettono altri apparecchi o si compiono modifiche di connessione a questa unità. Quando sono state completate tutte le connessioni, inserire il cavo di corrente nella presa del muro.



6: Informazioni aggiuntive

Risoluzione dei problemi

Le operazioni non corrette sono spesso interpretate come problemi o guasti. Qualora si ritenga che questo componente non funzioni nel modo corretto, verificare quanto elencato di seguito. Esaminare gli altri componenti e apparati elettrici usati, poiché talvolta il problema può dipendere da essi. Se non è possibile risolvere il problema dopo aver effettuato i controlli elencati di seguito, rivolgersi al più vicino centro di assistenza autorizzato Onkyo per richiedere la riparazione.

- Se l'unità non funziona correttamente a causa di effetti esterni, quale l'elettricità statica, scollegare la spina di alimentazione dalla presa e reinserirla per ripristinare le normali condizioni operative.

Generali

❖ È impossibile attivare l'alimentazione.

- Scollegare la spina del cavo d'alimentazione dalla presa ed inserirla nuovamente.

❖ Il ricevitore si spegne improvvisamente.

- Se la funzione di Spegnimento Automatico è stata attivata, la corrente si spegnerà automaticamente se il ricevitore è rimasto inoperante per diverse ore. Controllate le impostazioni della funzione di Spegnimento Automatico (vedi [Il menù Spegnimento Automatico a pagina 31](#)).

- Assicurarsi che non vi siano cavi scollegati di altoparlanti che toccano il pannello posteriore. Ciò potrebbe fare spegnere automaticamente il ricevitore.

- Attendere circa un minuto (non è possibile accendere l'unità prima che sia trascorso un minuto), quindi accendere nuovamente il ricevitore. Se il messaggio persiste, rivolgersi a un centro di assistenza autorizzato Onkyo.

- Se le informazioni relative alla bassa frequenza nel materiale della fonte sono molto limitate, cambiare le impostazioni degli diffusori su Front: SMALL /Subwoofer: YES oppure Front: LARGE / Subwoofer: PLUS ([pagina 28](#)).

❖ L'input di questa unità varia. (Quando la funzione ARC è attiva)

- La funzione CEC (Consumer Electronic Control) può attivarsi quando la funzione ARC è attiva, causando la variazione dell'input. Poiché questa unità non garantisce il funzionamento sincronizzato basato sulla funzione CEC, impostare HDMI CONTROL sul lettore collegato su OFF. Per maggiori informazioni, consultare il manuale di istruzioni del dispositivo.

Se non funzionasse, disattivare su OFF la funzione ARC. In questo caso, ascoltare l'audio TV dopo aver connesso questa unità e la TV con un cavo audio.

❖ OVERHEAT viene visualizzato sul display e la corrente si spegne.

- La temperatura all'interno dell'unità ha superato i valori consentiti. Cercate di spostare l'unità per ottenere una ventilazione migliore.
- Abbassate il livello del volume.

❖ TEMP visualizzato sullo schermo significa che il livello del volume sta calando.

- La temperatura all'interno dell'unità ha superato i valori consentiti. Cercate di spostare l'unità per ottenere una ventilazione migliore.
- Abbassate il livello del volume.

❖ Dopo aver selezionato un ingresso, non viene emesso alcun suono.

- Usate **VOL +/-** per aumentare il volume.
- Premere  sul telecomando per disattivare la funzione corrispondente.
- Impostate **AUDIO SEL** su H (HDMI), **C1/O1** (digitale) o **A** (analogico) secondo il tipo di connessioni eseguite ([pagina 16](#)).
- Assicurarsi che il componente sia collegato correttamente (vedi [Collegamento dell'apparecchio a pagina 8](#)).

- Controllare le impostazioni di uscita audio del componente sorgente.
- Riferitevi al manuale di istruzioni fornito con la componente sorgente.

❖ Non vengono emesse immagini se si seleziona una funzione di entrata.

- Assicurarsi che il componente sia collegato correttamente (vedi [Collegamento dell'apparecchio a pagina 8](#)).
- Uste lo stesso tipo di cavi video per il componente sorgente e per la TV per connetterli a questo ricevitore (vedi [Informazioni sul collegamento delle uscite video a pagina 11](#)).
- L'ingresso video selezionato sul monitor TV è errato. Vedere nel manuale delle istruzioni in dotazione con il televisore.

❖ Mancano i bassi

- Quando la modalità di ascolto è impostata su **DIRECT** con ingresso audio analogico o BT Audio, non viene emesso audio dal subwoofer, quindi mancano i bassi. In questo caso, selezionare una modalità di ascolto diversa.

❖ Dal subwoofer non viene emesso alcun suono.

- La sorgente Dolby Digital o DTS che si sta ascoltando potrebbe non avere un canale LFE.
- Selezionate le impostazioni del subwoofer, riferendovi a [Impostazione degli diffusori a pagina 28](#), su **YES** o **PLUS**.

❖ Assenza di suono dagli altoparlanti surround o centrali.

- Collegare i altoparlanti correttamente ([pagina 9](#)).
- Consultare [Impostazione degli diffusori a pagina 28](#) per controllare le impostazioni degli altoparlanti.

- Fare riferimento [Livello del canale a pagina 29](#) per controllare i livelli dell'altoparlante.

❖ Nessun suono da uno specifico diffusore.

- Assicurarsi che il cavo del diffusore sia connesso correttamente. (Assicurarsi che il terminale di connessione sia corretto, che il cavo del diffusore sia saldamente inserito e che nessun cavo del diffusore sia in contatto con il pannello posteriore.)

❖ Molti disturbi nelle trasmissioni radio.

- Collegare l'antenna ([pagina 14](#)) e regolarne la posizione in modo da ottenere una ricezione ottimale.
- Spostare i cavi scollegati dai terminali e dai fili dell'antenna.
- Allungare completamente l'antenna FM a filo, posizionarla in modo da ottenere una ricezione ottimale e fissarla a una parete (oppure collegare un'antenna FM esterna).
- Collegare un'antenna AM interna o esterna ([pagina 14](#)).
- Spegnere le apparecchiature che causano interferenze o posizionarli lontano dal ricevitore (oppure allontanare le antenne dalle apparecchiature che causano interferenze).

❖ Non è possibile selezionare automaticamente le stazioni di trasmissione.

- Collegare un'antenna esterna ([pagina 14](#)).
- ❖ **Disturbi durante la riproduzione da una piastra a cassette.**
 - Allontanare la piastra dal ricevitore finché non scompare il disturbo.

❖ Non viene emesso alcun suono o rumore alla riproduzione di software con DTS.

- Assicurarsi che le impostazioni del lettore siano corrette e/o che l'uscita del segnale DTS sia accesa. Vedere nel manuale delle istruzioni in dotazione con il lettore DVD.

❖ Il telecomando non funziona.

- Sostituire le batterie ([pagina 7](#)).
- Utilizzarlo entro 7 m e a un'angolazione di 30° rispetto al sensore ([pagina 7](#)).
- Spostare gli ostacoli o utilizzarlo da un'altra posizione.
- Evitare l'esposizione alla luce diretta del sensore a distanza sul pannello frontale.

❖ Lo schermo è scuro.

- Premete **DIMMER** sul telecomando ripetutamente per ritornare al default.

❖ Lo schermo lampeggia e non si possono eseguire operazioni.

- Secondo il segnale di entrata o la modalità di ascolto, alcune funzioni non possono essere selezionate.



❖ **Il dispositivo dotato di tecnologia wireless BLUETOOTH non può essere collegato o messo in funzione. Non viene emesso l'audio dal dispositivo dotato di tecnologia wireless BLUETOOTH oppure l'audio viene interrotto.**

- Controllare che non vi siano oggetti che emettono onde elettromagnetiche nella banda 2,4 GHz (forno microonde, dispositivi wireless LAN o apparecchi a tecnologia BLUETOOTH wireless) vicino a questo ricevitore. Se vi fosse uno di questi oggetti vicino al ricevitore, posizionatelo lontano da esso. Oppure smettere di fare uso dell'oggetto che produce onde elettromagnetiche.
- Controllare che il dispositivo a tecnologia BLUETOOTH wireless non sia troppo lontano dal ricevitore e che non vi siano ostacoli tra il dispositivo a tecnologia BLUETOOTH wireless e il ricevitore. Impostare il dispositivo a tecnologia BLUETOOTH wireless e il ricevitore in modo che la distanza tra loro sia inferiore a circa 10 m* e non vi siano ostacoli tra loro.
* La distanza di trasmissione in linea retta è una stima. Le vere distanze di trasmissione supportate possono differire secondo le condizioni circostanti.
- Il dispositivo dotato di tecnologia wireless BLUETOOTH potrebbe non essere impostato nella modalità di comunicazione che supporta tecnologia wireless BLUETOOTH. Controllare l'impostazione del dispositivo dotato di tecnologia wireless BLUETOOTH.
- Verificare che l'accoppiamento sia corretto. Le impostazioni di accoppiamento sono state eliminate da questo ricevitore o dal dispositivo a tecnologia BLUETOOTH wireless. Ripristinare l'accoppiamento.
- Verificare che il profilo sia corretto. Usare un dispositivo dotato di tecnologia wireless BLUETOOTH che supporti i profili A2DP.

HDMI

- ❖ **Non vengono riprodotti suoni o immagini.**
 - Se il problema persiste quando si collega il componente HDMI direttamente al monitor, consultare il manuale del componente o del monitor, oppure chiedere assistenza al fabbricante.
- ❖ **Non viene visualizzata alcuna immagine.**
 - I segnali che vengono immessi dal terminale del video analogico non saranno emessi dal terminale HDMI. I segnali che vengono immessi dal terminale HDMI non saranno emessi dal terminale video analogico. Usate il tipo di cavo corrispondente tra immissione ed emissione.
 - In funzione delle impostazioni di uscita del componente sorgente, è possibile che venga emesso un formato video che non è possibile visualizzare. Cambiate le impostazioni di entrata della sorgente o connettetela usando le prese jack video composite.
 - Questo ricevitore è compatibile con HDCP. Verificare che anche i componenti collegati siano compatibili con HDCP. In caso non lo fossero, connettetelo usando le prese jack video composite.
 - A seconda della sorgente collegata è possibile che non funzioni con questo ricevitore (anche se è compatibile con HDCP). In tal caso, connettetevi usando le prese jack video composite tra la sorgente e il ricevitore.
 - Se le immagini video non appaiono sulla vostra TV, cercate di regolare la risoluzione, il Deep Color o l'impostazione della vostra componente.
 - Per emettere segnali in Deep Color, usare un cavo HDMI (Cavo HDMI[®]™ ad alta velocità) per collegare questo ricevitore ad un componente o televisore dotato di caratteristica Deep Color.
- ❖ **La schermata OSD (Setup, ecc.) non viene visualizzata.**
 - L'OSD non apparirà se è stato connesso alla TV usando l'uscita composita. Usare le connessioni per impostare il sistema.
- ❖ **Il suono non viene emesso oppure si blocca improvvisamente.**
 - Controllate che le impostazioni HDMI siano impostate su **AMP** (pagina 24).
 - Se il componente è un dispositivo DVI, utilizzare un collegamento a parte per l'audio.
 - Le trasmissioni in formato HDMI audio digitale richiedono più tempo per essere riconosciute. Per questo, un'interruzione dell'audio potrebbe accadere quando si cambia formato audio o si inizia la riproduzione.
 - Accendere/spengere l'apparecchio connesso alle unità del terminale HDMI OUT durante il playback o disconnettere/collegare il cavo HDMI durante il playback potrebbe causare disturbi o interruzioni audio.

Informazioni importanti sui collegamenti HDMI

In alcuni casi può risultare impossibile inviare segnali HDMI attraverso il ricevitore (ciò dipende dal componente dotato di HDMI che si collega – per informazioni sulla compatibilità HDMI, chiedere al fabbricante).

Se i segnali HDMI non vengono ricevuti adeguatamente attraverso il ricevitore (dal componente), provare la configurazione seguente quando si procede al collegamento.

Configurazione

Collegare il proprio componente HDMI direttamente al televisore usando un cavo HDMI. Usare poi i collegamenti più convenienti (si raccomandano quelli digitali) per mandare l'audio al ricevitore. Per dettagli sui collegamenti audio, consultare le istruzioni per l'uso. Con questa configurazione, portare al minimo il volume del televisore.

Nota

- Con certi componenti, l'uscita audio può essere limitata al numero di canali disponibili nel televisore usato (ad esempio, l'uscita audio viene ridotta ai 2 canali posseduti da un monitor stereo).
- Per passare ad un'altra sorgente di ingresso, sia il ricevitore che il display dispongono di funzioni di commutazione.
- Poiché il suono è muto sullo schermo se si usa una connessione HDMI, dovete regolare il volume ogni volta che commutate le sorgenti di entrata.

Messaggi USB

- ❖ **'USB Error 4 (I/U ERR4)'**
 - I requisiti di alimentazione del dispositivo USB sono troppo elevati per questo ricevitore. Spegnerlo il ricevitore e ricollegare l'USB al ricevitore.

Informazioni sui diffusori

Precauzioni

- Non posizionare oggetti pesanti o di grandi dimensioni sopra ai diffusori. Questo potrebbe provocare la caduta del diffusore, causando danni o lesioni.
- Non posizionare il diffusore su una superficie instabile, perché potrebbe causare la caduta del diffusore generando danni o lesioni.
- Spegnerne e scollegare le proprie apparecchiature AV e consultare le istruzioni quando si collegano i componenti. Accertarsi di usare i cavi di collegamento corretti.
- Non sedersi o stare in piedi su un diffusore e non lasciare che i bambini giochino su un diffusore. Questo potrebbe provocare la caduta del diffusore, causando danni o lesioni.
- Accertarsi che i bambini non mettano le loro mani o degli oggetti all'interno del condotto del diffusore*.
*Condotto del diffusore: Un foro per il potenziamento dei bassi sul cabinet del diffusore.
- Posizionare il diffusore centrale ad una distanza di sicurezza dalla portata dei bambini. Altrimenti il diffusore potrebbe cadere e causare lesioni e/ o danni alle cose.
- Installare il subwoofer in una posizione ben ventilata dove non sia esposto a temperature ed umidità elevate.
- Non posizionare il subwoofer vicino a stufe o altri dispositivi di riscaldamento o in luoghi esposti a luce solare diretta, poiché questo può avere un effetto negativo sul cabinet e sui componenti interni. Inoltre, non installare l'unità dove c'è troppa polvere o umidità elevata, poiché questo può causare malfunzionamenti o rotture. (Evitare piani cottura ed altre posizioni dove l'unità sarebbe esposta a calore, vapore e fuliggine.)
- Tenere il subwoofer lontano da dispositivi come registratori a cassette che sono sensibili ai campi magnetici.
- Non posizionare tazze, bicchieri, o altri contenitori con fluidi sopra le unità, poiché le unità potrebbero danneggiarsi se il liquido fuoriesce.

- La posizione di installazione selezionata deve avere una superficie del pavimento robusta. Evitare di posizionare il subwoofer su un tappeto a pelo lungo, poiché il tappeto può toccare il diaframma del driver, causando la distorsione dell'audio.
- Installare il subwoofer lontano dal cavo dell'antenna del ricevitore, poiché un'installazione vicina al cavo dell'antenna potrebbe causare disturbi. In tal caso, usare il subwoofer in una posizione lontana dall'antenna e dal cavo dell'antenna.
- Le griglie anteriori sui diffusori anteriori/centrali/surround non possono essere rimosse. Non cercare di rimuoverle forzatamente poiché questo può danneggiare la griglia.
- Quando si installano i diffusori anteriori o surround a parete, accertarsi che la parete dove si intendono fissare i diffusori sia sufficientemente robusta da supportarli.
- Non fissare il diffusore centrale ed il subwoofer alla parete o al soffitto, perché potrebbero causare lesioni in caso di caduta.
- Non collegare il subwoofer in dotazione ad un amplificatore diverso da quello fornito con il sistema. Il collegamento a qualsiasi altro amplificatore può portare a malfunzionamento o incendio.
- I diffusori anteriori/centrali/surround incorporano tecnologia di autoprotezione degli altoparlanti. Se i diffusori iniziano a emettere rumore quando ricevono un segnale eccessivo, abbassare il volume sul ricevitore ed attendere qualche secondo. La funzione di protezione si disabilita automaticamente.

Combinazione efficace di subwoofer e diffusori Anteriori/Centrali/Surround

- Quando il subwoofer è combinato con diffusori Anteriori/Centrali/Surround in un sistema, le caratteristiche dell'audio prodotto sono quelle mostrate nel grafico allegato, che mostra il miglioramento dei bassi. Questo è particolarmente efficace per riprodurre tremori del terreno ed altri effetti sonori basati sui bassi presenti nei film.

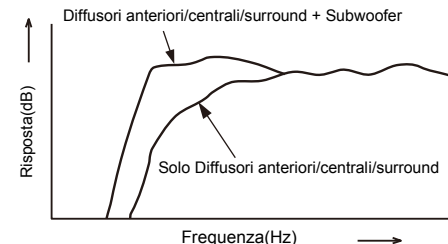

Funzionamento

- Impostare la frequenza di crossover del ricevitore a 200 Hz (vedere [X.Over a pagina 29](#)).

Effettuazione delle impostazioni dell'amplificatore

Regolare l'impostazione del diffusore sul ricevitore (vedere [Impostazione degli diffusori a pagina 28](#)).

- Diffusori anteriori/centrali/surround: SMALL

Montaggio a parete del sistema di diffusori Anteriori/Centrale/Surround

ATTENZIONE

- Usare le vite con filettatura metrica M5. Non usare le vite con filettatura in pollici.

Prima del montaggio

- Ricordare che il sistema di diffusori è pesante e che il suo peso potrebbe causare l'allentamento delle viti su pareti in legno, o il mancato supporto del materiale della parete, causando la caduta del diffusore. Accertarsi che la parete dove si intendono fissare i diffusori sia sufficientemente robusta da supportarli. Non montare su compensato o pareti soffici.
- Le viti di fissaggio non sono incluse. Usare viti adatte al materiale della parete, in grado di supportare il peso del diffusore. Se non si è certi delle qualità e della robustezza delle pareti, consultare un professionista.

- Per montare il diffusore centrale in posizione orizzontale, utilizzare le due fessure indicate per appendere il diffusore su due viti avvitate saldamente nella parete.

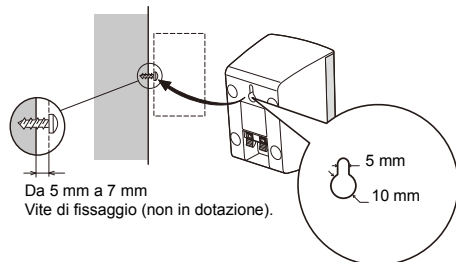
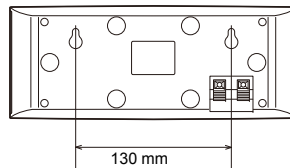

Da 5 mm a 7 mm
Vite di fissaggio (non in dotazione).

Ripristino dell'unità principale

Usare questa procedura per azzerare tutte le impostazioni del ricevitore ai valori di fabbrica. Per effettuarlo, usare i comandi sul pannello anteriore.

- 1** Commutare il ricevitore nella modalità d'attesa.
- 2** Mentre tenete premuto **STEREO**, premete e tenete premuto **ON/STANDBY** per circa due secondi.
- 3** Quando visualizzate **RESET?** sulla schermata, premete **SURROUND**.
Sul display verrà visualizzato **OK?**.
- 4** Premere **DSP** per confermare.
Sul display appare **OK** per indicare che il ricevitore è stato ripristinato alle impostazioni predefinite di fabbrica.

Importante

- Se **Standby Through** non è disattivato su **OFF**, non sarà possibile inizializzare l'unità.

Pulizia dell'unità

- Per rimuovere le tracce di polvere e sporcizia, utilizzare un panno per lucidare o un panno asciutto.
- Quando la superficie è sporca, strofinarla con un panno morbido inumidito con un detergente neutro diluito con cinque o sei parti di acqua e ben strizzato. Strofinare quindi di nuovo la superficie con un panno asciutto. Non utilizzare cera per mobili o prodotti di pulizia.
- Non usare mai acqua, benzina, spray insetticida o altri prodotti chimici sopra o nelle vicinanze di quest'unità, poiché possono corrodere la superficie della stessa.

Specifiche

Sezione audio

Per i modelli per U.S.A., Canada ed America Latina
Potenza in uscita media continua di 60 watt* per canale, min., a 8 ohms, da 20 Hz a 20.000 Hz con non più di 0,7 % di distorsione armonica totale.**

Anteriore (stereo) 60 W + 60 W
 Potenza di uscita (1 kHz, 6 Ω, 0,7 %) 100 W per canale

*Misurata in base alla norma di regolamentazione commerciale di Federal Trade Commission su Potenza di uscita per amplificatori

** Misurata tramite Audio Spectrum Analyzer

Per gli altri modelli

Potenza di uscita massima
 Anteriore, Centrale, Surround
 100 W per canale (1 kHz, 6 Ω, 0,7 %)

Distorsione armonica totale

..... 0,06 % (20 Hz a 20 kHz, 8 Ω, 50 W/ch)
 Risposta di frequenza (modalità LINE Pure Direct)

..... 10 Hz a 100 kHz \pm 3 dB

Impedenza altoparlante garantita 6 Ω a 16 Ω
 Ingresso (sensibilità/impedenza)

LINE 250 mV/47 kΩ

Rapporto segnale-rumore (IHF, cortocircuito, rete A)

LINE 98 dB

Sezione video

Livello segnale

Composito 1 Vp-p (75 Ω)

Sezione sintonizzatore

Gamma di frequenza (FM) da 87,5 MHz a 108 MHz
 Ingresso di antenna (FM) 75 Ω asimmetrico

Per i modelli per U.S.A., Canada ed America Latina

Gamma di frequenza (AM) da 530 kHz a 1700 kHz

Per gli altri modelli

Gamma di frequenza (AM)
 Passo da 9 kHz da 531 kHz a 1602 kHz
 Passo da 10 kHz da 530 kHz a 1700 kHz

Antenna (AM) Antenna a telaio

Sezione BLUETOOTH

Versione Specifiche BLUETOOTH Ver. 3.0

Uscita Specifiche BLUETOOTH Classe 2

Distanza stimata di trasmissione in linea retta*

..... Circa 10 m

Gamma di frequenza 2,4 GHz

Profili BLUETOOTH supportati A2DP

Codec supportati SBC (Subband Codec), AAC

* La distanza di trasmissione in linea retta è una stima. Le vere distanze di trasmissione supportate possono differire secondo le condizioni circostanti.

Sezione ingressi/uscite digitali

Terminale HDMI Tipo A (19-pin)

Tipo uscita HDMI 5 V, 55 mA

Terminale USB USB2.0 Full Speed (Tipo A) 5 V, 0,5 A

Sezione diffusori

Subwoofer

Cabinet Bass-reflex, a pavimento

Altoparlante a cono da A cono da 16 cm

Impedenza nominale 6 Ω

Dimensioni esterne 230 mm (L) x 418 mm (A) x 358 mm (P)

Peso (esclusa la confezione) 5,0 kg

Diffusori anteriori / Diffusori surround

Cabinet

Diffusori anteriori Bookshelf di tipo chiuso

Diffusori surround Bookshelf di tipo chiuso

Sistema Sistema 7,7 cm a 1 via

Altoparlante A cono da 7,7 cm

Impedenza nominale 6 Ω

Dimensioni 100 mm (L) x 140 mm (A) x 95 mm (P)

Peso

Diffusori anteriori 0,55 kg

Diffusori surround 0,55 kg

Diffusore centrale

Cabinet Bookshelf di tipo chiuso

Sistema Sistema 7,7 cm a 1 via

Altoparlante A cono da 7,7 cm

Impedenza nominale 6 Ω

Dimensioni 240 mm (L) x 95 mm (A) x 95 mm (P)

Peso 0,67 kg

Generalità

Per i modelli per U.S.A., Canada ed America Latina

Alimentazione elettrica CA 120 V, 60 Hz

Per gli altri modelli

Alimentazione elettrica CA da 220 V a 240 V, 50 Hz/60 Hz

Consumo corrente 190 W

Nella modalità d'attesa 0,45 W

Dimensioni 435 mm (L) x 168 mm (A) x 326,5 mm (P)

Peso (senza imballaggio) 7,7 kg

Componenti in dotazione

Telecomando	1
Pile a secco (IEC R03, dimensione AAA)	2
Antenna AM a telaio	1
Antenna FM a filo	1
Cavi dei diffusori (3 m)	4
Cavi dei diffusori (8 m)	2
Feltrini antiscivolo	20
Guida di avvio rapido	
Istruzioni per la sicurezza	

Nota

- Le specifiche e il design sono soggetti a possibili modifiche senza preavviso, per eventuali migliorie del prodotto.



Prodotto su licenza di Dolby Laboratories. Dolby, Pro Logic e il simbolo della doppia D sono marchi di Dolby Laboratories.



Per i brevetti DTS, vedi <http://patents.dts.com>. Prodotto su licenza di DTS Licensing Limited. DTS, DTS-HD, il simbolo & DTS e i Simboli insieme sono marchi commerciali registrati di DTS, Inc. © DTS, Inc. Tutti i diritti riservati.



Il marchio nominale e il logo BLUETOOTH® sono marchi registrati di proprietà di Bluetooth SIG, Inc. e sono utilizzati in licenza da Onkyo & Pioneer Corporation.

Tutti gli altri marchi registrati e marchi nominali sono marchi dei rispettivi proprietari.



Avvertenza sulle licenze del software

Le licenze del software open source usato da questo prodotto appaiono di seguito. Per motivi di precisione, qui sono stati inclusi i testi originali (in inglese).

FreeRTOS V6.0.5

Copyright (C) 2009 Real Time Engineers Ltd.

The FreeRTOS.org source code is licensed by the modified GNU General Public License (GPL) text provided below.

An exception to this license exists that can be applied should you wish to use FreeRTOS in a work that includes commercial or proprietary code without being obliged to provide source code for the proprietary components. See the licensing section of <http://www.FreeRTOS.org> for full details.

GNU GENERAL PUBLIC LICENSE

Version 2, June 1991

Copyright (C) 1989, 1991 Free Software Foundation, Inc., 51 Franklin Street, Fifth Floor, Boston, MA 02110-1301 USA Everyone is permitted to copy and distribute verbatim copies of this license document, but changing it is not allowed.

Preamble

The licenses for most software are designed to take away your freedom to share and change it. By contrast, the GNU General Public License is intended to guarantee your freedom to share and change free software - to make sure the software is free for all its users. This General Public License applies to most of the Free Software Foundation's software and to any other program whose authors commit to using it. (Some other Free Software Foundation software is covered by the GNU Lesser General Public License instead.) You can apply it to your programs, too. When we speak of free software, we are referring to freedom, not price. Our General Public Licenses are designed to make sure that you have the freedom to distribute copies of free software (and charge for this service if you wish), that you receive source code or can get it if you want it, that you can change the software or use pieces of it in new free programs; and that you know you can do these things.

To protect your rights, we need to make restrictions that forbid anyone to deny you these rights or to ask you to surrender the rights. These restrictions translate to certain responsibilities for you if you distribute copies of the software, or if you modify it.

For example, if you distribute copies of such a program, whether gratis or for a fee, you must give the recipients all the rights that you have. You must make sure that they, too, receive or can get the source code. And you must show them these terms so they know their rights.

We protect your rights with two steps: (1) copyright the software, and (2) offer you this license which gives you legal permission to copy, distribute and/or modify the software.

Also, for each author's protection and ours, we want to make certain that everyone understands that there is no warranty for this free software. If the software is modified by someone else and passed on, we want its recipients to know that what they have is not the original, so that any problems introduced by others will not reflect on the original authors' reputations.

Finally, any free program is threatened constantly by software patents. We wish to avoid the danger that redistributors of a free program will individually obtain patent licenses, in effect making the program proprietary. To prevent this, we have made it clear that any patent must be licensed for everyone's free use or not licensed at all.

The precise terms and conditions for copying, distribution and modification follow.

GNU GENERAL PUBLIC LICENSE

TERMS AND CONDITIONS FOR COPYING, DISTRIBUTION AND MODIFICATION

0. This License applies to any program or other work which contains a notice placed by the copyright holder saying it may be distributed under the terms of this General Public License. The "Program", below, refers to any such program or work, and a "work based on the Program" means either the Program or any derivative work under copyright law: that is to say, a work containing the Program or a portion of it, either verbatim or with modifications and/or translated into another language. (Hereinafter, translation is included without limitation in the term "modification".) Each licensee is addressed as "you".

Activities other than copying, distribution and modification are not covered by this License; they are outside its scope. The act of running the Program is not restricted, and the output from the Program is covered only if its contents constitute a work based on the Program (independent of having been made by running the Program). Whether that is true depends on what the Program does.

1. You may copy and distribute verbatim copies of the Program's source code as you receive it, in any medium, provided that you conspicuously and appropriately publish on each copy an appropriate copyright notice and disclaimer of warranty; keep intact all the notices that refer to this License and to the absence of any warranty; and give any other recipients of the Program a copy of this License along with the Program.

You may charge a fee for the physical act of transferring a copy, and you may at your option offer warranty protection in exchange for a fee.

2. You may modify your copy or copies of the Program or any portion of it, thus forming a work based on the Program, and copy and distribute such modifications or work under the terms of Section 1 above, provided that you also meet all of these conditions:

- a) You must cause the modified files to carry prominent notices stating that you changed the files and the date of any change.
- b) You must cause any work that you distribute or publish, that in whole or in part contains or is derived from the Program or any part thereof, to be licensed as a whole at no charge to all third parties under the terms of this License.
- c) If the modified program normally reads commands interactively when run, you must cause it, when started running for such interactive use in the most ordinary way, to print or display an announcement including an appropriate copyright notice and a notice that there is no warranty (or else, saying that you provide a warranty) and that users may redistribute the program under these conditions, and telling the user how to view a copy of this License. (Exception: if the Program itself is interactive but does not normally print such an announcement, your work based on the Program is not required to print an announcement.)

These requirements apply to the modified work as a whole. If identifiable sections of that work are not derived from the Program, and can be reasonably considered independent and separate works in themselves, then this License, and its terms, do not apply to those sections when you distribute them as separate works. But when you distribute the same sections as part of a whole which is a work based on the Program, the distribution of the whole must be on the terms of this License, whose permissions for other licensees extend to the entire whole, and thus to each and every part regardless of who wrote it.

Thus, it is not the intent of this section to claim rights or contest your rights to work written entirely by you; rather, the intent is to exercise the right to control the distribution of derivative or collective works based on the Program.

In addition, mere aggregation of another work not based on the Program with the Program (or with a work based on the Program) on a volume of a storage or distribution medium does not bring the other work under the scope of this License.

3. You may copy and distribute the Program (or a work based on it, under Section 2) in object code or executable form under the terms of Sections 1 and 2 above provided that you also do one of the following:

- a) Accompany it with the complete corresponding machine-readable source code, which must be distributed under the terms of Sections 1 and 2 above on a medium customarily used for software interchange; or,
- b) Accompany it with a written offer, valid for at least three years, to give any third party, for a charge no more than your cost of physically performing source distribution, a complete machine-readable copy of the corresponding source code, to be distributed under the terms of Sections 1 and 2 above on a medium customarily used for software interchange; or,
- c) Accompany it with the information you received as to the offer to distribute corresponding source code. (This alternative is allowed only for noncommercial distribution and only if you received the program in object code or executable form with such an offer, in accord with Subsection b above.)

The source code for a work means the preferred form of the work for making modifications to it. For an executable work, complete source code means all the source code for all modules it contains, plus any associated interface definition files, plus the scripts used to control compilation and installation of the executable. However, as a special exception, the source code distributed need not include anything that is normally distributed (in either source or binary form) with the major components (compiler, kernel, and so on) of the operating system on which the executable runs, unless that component itself accompanies the executable.

If distribution of executable or object code is made by offering access to copy from a designated place, then offering equivalent access to copy the source code from the same place counts as distribution of the source code, even though third parties are not compelled to copy the source along with the object code.

4. You may not copy, modify, sublicense, or distribute the Program except as expressly provided under this License. Any attempt otherwise to copy, modify, sublicense or distribute the Program is void, and will automatically terminate your rights under this License. However, parties who have received copies, or rights, from you



under this License will not have their licenses terminated so long as such parties remain in full compliance.

5. You are not required to accept this License, since you have not signed it. However, nothing else grants you permission to modify or distribute the Program or its derivative works. These actions are prohibited by law if you do not accept this License. Therefore, by modifying or distributing the Program (or any work based on the Program), you indicate your acceptance of this License to do so, and all its terms and conditions for copying, distributing or modifying the Program or works based on it.
6. Each time you redistribute the Program (or any work based on the Program), the recipient automatically receives a license from the original licensor to copy, distribute or modify the Program subject to these terms and conditions. You may not impose any further restrictions on the recipients' exercise of the rights granted herein. You are not responsible for enforcing compliance by third parties to this License.
7. If, as a consequence of a court judgment or allegation of patent infringement or for any other reason (not limited to patent issues), conditions are imposed on you (whether by court order, agreement or otherwise) that contradict the conditions of this License, they do not excuse you from the conditions of this License. If you cannot distribute so as to satisfy simultaneously your obligations under this License and any other pertinent obligations, then as a consequence you may not distribute the Program at all. For example, if a patent license would not permit royalty-free redistribution of the Program by all those who receive copies directly or indirectly through you, then the only way you could satisfy both it and this License would be to refrain entirely from distribution of the Program. If any portion of this section is held invalid or unenforceable under any particular circumstance, the balance of the section is intended to apply and the section as a whole is intended to apply in other circumstances. It is not the purpose of this section to induce you to infringe any patents or other property right claims or to contest validity of any such claims; this section has the sole purpose of protecting the integrity of the free software distribution system, which is implemented by public license practices. Many people have made generous contributions to the wide range of software distributed through that system in reliance on consistent application of that system; it is up to the author/donor to decide if he or she is willing to distribute software through any other system and a licensee cannot impose that choice. This section is intended to make thoroughly clear what is believed to be a consequence of the rest of this License.
8. If the distribution and/or use of the Program is restricted in certain countries either by patents or by copyrighted interfaces, the original copyright holder who places the Program under this License may add an explicit geographical distribution limitation excluding those countries, so that distribution is permitted only in or among countries not thus excluded. In such case, this License incorporates the limitation as if written in the body of this License.
9. The Free Software Foundation may publish revised and/or new versions of the General Public License from time to time. Such new versions will be similar in spirit to the present version, but may differ in detail to address new problems or concerns.

Each version is given a distinguishing version number. If the Program specifies a version number of this License which applies to it and "any later version", you have the option of following the terms and conditions either of that version or of any later version published by the Free Software Foundation. If the Program does not specify a version number of this License, you may choose any version ever published by the Free Software Foundation.

10. If you wish to incorporate parts of the Program into other free programs whose distribution conditions are different, write to the author to ask for permission. For software which is copyrighted by the Free Software Foundation, write to the Free Software Foundation; we sometimes make exceptions for this. Our decision will be guided by the two goals of preserving the free status of all derivatives of our free software and of promoting the sharing and reuse of software generally.

NO WARRANTY

11. BECAUSE THE PROGRAM IS LICENSED FREE OF CHARGE, THERE IS NO WARRANTY FOR THE PROGRAM, TO THE EXTENT PERMITTED BY APPLICABLE LAW. EXCEPT WHEN OTHERWISE STATED IN WRITING THE COPYRIGHT HOLDERS AND/OR OTHER PARTIES PROVIDE THE PROGRAM "AS IS" WITHOUT WARRANTY OF ANY KIND, EITHER EXPRESSED OR IMPLIED, INCLUDING, BUT NOT LIMITED TO, THE IMPLIED WARRANTIES OF MERCHANTABILITY AND FITNESS FOR A PARTICULAR PURPOSE. THE ENTIRE RISK AS TO THE QUALITY AND PERFORMANCE OF THE PROGRAM IS WITH YOU. SHOULD THE PROGRAM PROVE DEFECTIVE, YOU ASSUME THE COST OF ALL NECESSARY SERVICING, REPAIR OR CORRECTION.
12. IN NO EVENT UNLESS REQUIRED BY APPLICABLE LAW OR AGREED TO IN WRITING WILL ANY COPYRIGHT HOLDER, OR ANY OTHER PARTY WHO MAY MODIFY AND/OR REDISTRIBUTE THE PROGRAM AS PERMITTED ABOVE, BE LIABLE TO YOU FOR DAMAGES, INCLUDING ANY GENERAL, SPECIAL, INCIDENTAL OR CONSEQUENTIAL DAMAGES ARISING OUT OF THE USE OR INABILITY TO USE THE PROGRAM (INCLUDING BUT NOT LIMITED TO LOSS OF DATA OR DATA BEING RENDERED INACCURATE OR LOSSES SUSTAINED BY YOU OR THIRD PARTIES OR A FAILURE OF THE PROGRAM TO OPERATE WITH ANY OTHER PROGRAMS), EVEN IF SUCH HOLDER OR OTHER PARTY HAS BEEN ADVISED OF THE POSSIBILITY OF SUCH DAMAGES.

END OF TERMS AND CONDITIONS

How to Apply These Terms to Your New Programs

If you develop a new program, and you want it to be of the greatest possible use to the public, the best way to achieve this is to make it free software which everyone can redistribute and change under these terms

To do so, attach the following notices to the program. It is safest to attach them to the start of each source file to most effectively convey the exclusion of warranty; and each file should have at least the "copyright" line and a pointer to where the full notice is found.

```
<one line to give the program's name and a brief idea of what it does.>
```

```
Copyright (C) <year> <name of author>
```

```
This program is free software; you can redistribute it and/or modify it
```

under the terms of the GNU General Public License as published by the Free Software Foundation; either version 2 of the License, or (at your option) any later version.

This program is distributed in the hope that it will be useful, but WITHOUT ANY WARRANTY; without even the implied warranty of MERCHANTABILITY or FITNESS FOR A PARTICULAR PURPOSE. See the GNU General Public License for more details. You should have received a copy of the GNU General Public License along with this program; if not, write to the Free Software Foundation, Inc., 51 Franklin Street, Fifth Floor, Boston, MA 02110-1301 USA.

Also add information on how to contact you by electronic and paper mail.

If the program is interactive, make it output a short notice like this when it starts in an interactive mode:

```
Gnomovision version 69, Copyright (C) year name of author
Gnomovision comes with ABSOLUTELY NO WARRANTY; for
details type `show w'.
```

This is free software, and you are welcome to redistribute it under certain conditions; type `show c' for details.

The hypothetical commands 'show w' and 'show c' should show the appropriate parts of the General Public License. Of course, the commands you use may be called something other than 'show w' and 'show c'; they could even be mouse-clicks or menu items—whatever suits your program.

You should also get your employer (if you work as a programmer) or your school, if any, to sign a "copyright disclaimer" for the program, if necessary. Here is a sample; alter the names:

```
Yoyodyne, Inc., hereby disclaims all copyright interest in
the program `Gnomovision' (which makes passes at compilers)
written by James Hacker.
<signature of Ty Coon>, 1 April 1989
Ty Coon, President of Vice
```

This General Public License does not permit incorporating your program into proprietary programs. If your program is a subroutine library, you may consider it more useful to permit linking proprietary applications with the library. If this is what you want to do, use the GNU Lesser General Public License instead of this License.

EOF



ONKYO

2-3-12 Yaesu, Chuo-ku, Tokyo 104-0028 JAPAN

<http://www.onkyo.com/>

<U.S.A.>

18 Park Way, Upper Saddle River, N.J. 07458, U.S.A.

For Dealer, Service, Order and all other Business Inquiries:

Tel: 201-785-2600 Fax: 201-785-2650

<http://www.us.onkyo.com/>

For Product Support Team Only:

1-800-229-1687

<http://www.us.onkyo.com/>

<Germany>

Gutenbergstrasse 3, 82178 Puchheim, Germany

Tel: +49-8142-4401-0 Fax: +49-8142-4208-213

<http://www.eu.onkyo.com/>

<UK>

Anteros Building, Odyssey Business Park, West End Road, South Ruislip, Middlesex, HA4 6QQ United Kingdom

Tel: +44 (0)871-200-1996 Fax: +44 (0)871-200-1995

<Hong Kong>

Unit 1033, 10/F, Star House, No 3, Salisbury Road, Tsim Sha Tsui Kowloon, Hong Kong.

Tel: +852-2429-3118 Fax: +852-2428-9039

<http://www.hk.onkyo.com/>

<PRC>

302, Building 1, 20 North Chaling Rd., Xuhui District, Shanghai, China 200032,

Tel: +86-21-52131366 Fax: +86-21-52130396

<http://www.cn.onkyo.com/>

<Asia, Oceania, Middle East, Africa>

Please contact an Onkyo distributor referring to Onkyo SUPPORT site.

<http://www.intl.onkyo.com/support/>

Корпорация О энд Пи

2-3-12, Яэсу, Чуо-ку, г. Токио, 104-0028, ЯПОНИЯ

The above-mentioned information is subject to change without prior notice.

Visit the Onkyo web site for the latest update.

(C) Copyright 2016 Onkyo & Pioneer Corporation Japan. All rights reserved.